



微雾分离器 AFD系列



AFD4000



AFD3000

共同规格

保证耐压力	1.5MPa {15.3 kgf/cm ² }
最高使用压力	1.0MPa {10.2 kgf/cm ² }
最低使用压力	0.05MPa {0.51 kgf/cm ² }
油雾清除率	大於 99.99%
过滤孔径	0.01 μm
*杯材料	聚碳酸酯
杯防护罩	AFD1000~2000(无) AFD3000~4000(有)

*还有金属杯及尼龙杯可供选择。

型号		规格			配件 (任选项)	备件		
		註2) 额定流量 (l/min)	接管口径 Rc(PT)	重量 (kgf)		滤芯	杯组件	
手动排水型	註1) 自动排水型						手动排水	自动排水
AFD2000-02	AFD2000-02D	120	1/4	0.19	B240A	63092	C200F	AD62
AFD3000-02	AFD3000-02D	240	1/4	0.29	B340A	63093	C300F	AD43
AFD3000-03	AFD3000-03D	240	3/8	0.29	B340A	63093	C300F	AD43
AFD4000-03	AFD4000-03D	600	3/8	0.54	B440A	63094	C400F	AD44
AFD4000-04	AFD4000-04D	600	1/2	0.54	B440A	63094	C400F	AD44
AFD4000-06	AFD4000-06D	600	3/4	0.58	B540A	63094	C400F	AD44

註1) 标准自动排水为常开(N.O.)，AFD3000~4000亦有常闭(N.C.)可供选择，而最低使用压力：常开-0.1MPa(1kgf/cm²)，常闭-0.15MPa(1.5kgf/cm²)。

註2) 供应压力为0.7MPa(7.1kgf/cm²)。

构造图 / 零件表 请参阅第2.15页

AFM·AFD系列 外形尺寸图 (毫米)

AFM2000
AFD2000

AFM3000·4000
AFD3000·4000

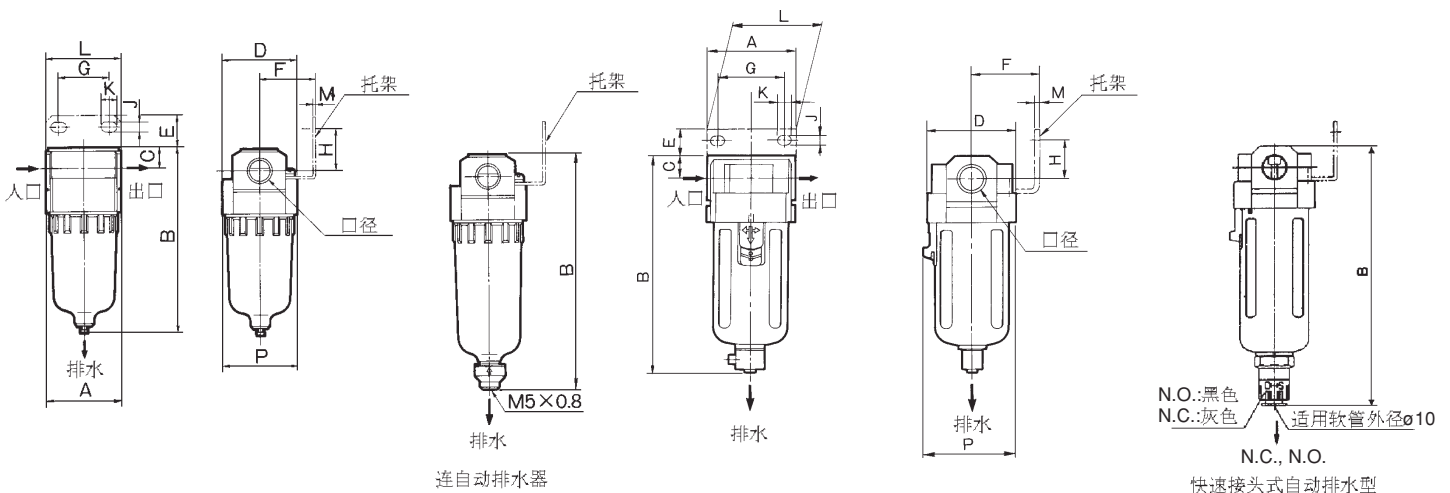

型号	口径	A	B	C	D	E	F	G	H	J	K	L	M	P	连自动排水器
															B
AFM2000 AFD2000	1/4	40	97.5	11	40	17	30	27	22	5.4	8.4	40	2.3	40	120.5
AFM3000 AFD3000	1/4·3/8	53	132.5	14	53	16	41	40	23	6.5	8	53	2.3	56	170
AFM4000 AFD4000	3/8·1/2	70	168.5	18	70	17	50	54	26	8.5	10.5	70	2.3	73	206
AFM4000-06 AFD4000-06	3/4	75	172.5	20	70	14	50	54	25	8.5	10.5	70	2.3	73	210