

弯头型

### 共同规格

最高使用压力	1.0MPa
最低使用压力	0.1MPa
环境及使用流体温度	-5~60℃(但未冻结)
调整流量圈数	10圈(AS12□0M为20圈)

型号	软管外径 ø(mm)	自由流量 注)		控制流量 注)	
		额定流量 ℓ/min(ANR)	有效截面积 mm <sup>2</sup>	额定流量 ℓ/min(ANR)	有效截面积 mm <sup>2</sup>
AS12□0M	M5×0.8	105	1.6	7	0.1
AS22□0M -□01	1/8	280	4.3	12	0.2
AS22□0M -□02	1/4	420	6.5	38	0.6

注) 在压力为0.5MPa、温度为20℃时的值。

### 型号表示方法

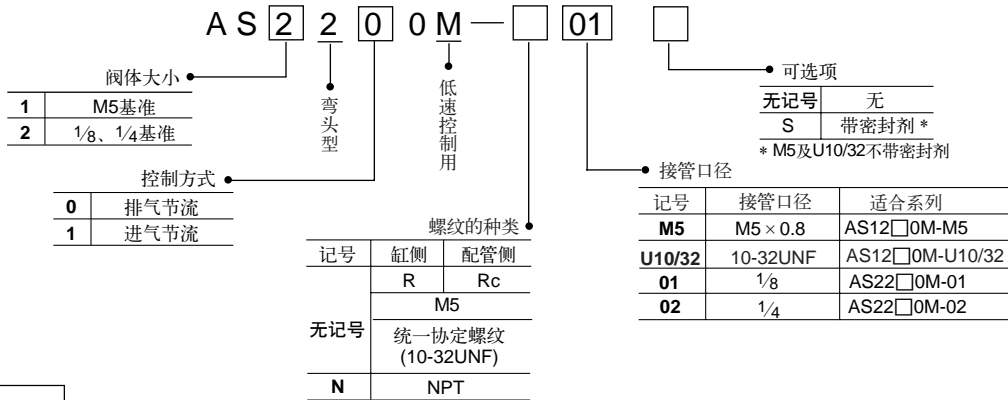

### 外形尺寸图 (毫米)

#### AS12□0M

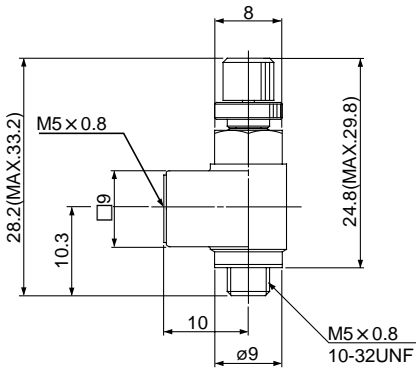

#### AS22□0M-□01 02

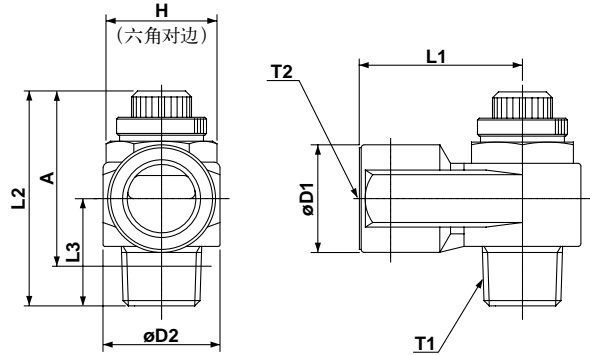

型号	T1	T2	H	L1	L2		L3	D1	D2	※A	
					MAX.	MIN.				MAX.	MIN.
AS12□0M-M5	M5×0.8		8	10	33.2	28.2	10.3	9	9	29.8	24.8
AS12□0M-U10/32	10-32UNF										
AS22□0M-01	R1/8	Rc1/8	12	18	36.4	31.4	14.1	14.3	14.6	32.4	27.4
AS22□0M-N01	NPT1/8		12.7								
AS22□0M-02	R1/4	Rc1/4	17	27.2	39.9	35.9	18	18	19.5	34.9	29.9
AS22□0M-N02	NPT1/4		17.5								

※R、NPT螺纹拧入后的尺寸。