

- 压力表内置压力开关。（安装方便、简单）
- 设定压力及实际使用压力指示在同一刻度上。
- 适用于气源压力的检测及确认。
- 指示灯显示，容易察看。

规格 / 型号

型号	GP46-10-01L2	GP46-10-01L5	GP46-10-02L2	GP46-10-02L5
使用流体	空气			
环境及流体温度	-5~60℃ (提防结冰)			
压力表指示压力范围	0~1.0MPa			
* 指针设定调整范围	0.1~0.8MPa			
迟滞	0.07MPa			
指针设定误差	±0.05MPa (5~40℃) ±0.08MPa (-5~60℃)			
触点构造	带灯:1a 无灯:1ab			
接线方式	直接出线式, 导线长 300mm			
指示灯使用电压	AC110V · 220V	DC24V	AC110V · 220V	DC24V
接管口径	R1/8		R1/4	

* 下限压力无显示

微动开关规格

额定电压	DC30V	AC125V	AC250V
使用电流范围	0.01~0.5A	0.01~0.3A	0.01~0.2A
负载	阻性负载		

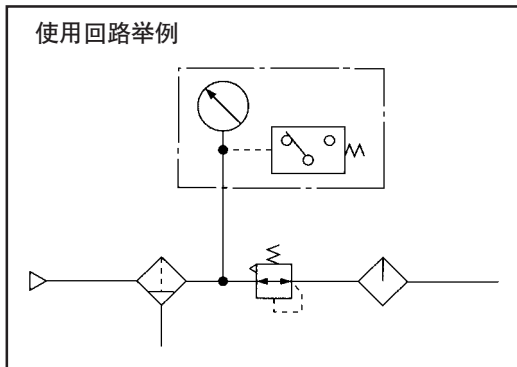

型号表示方法

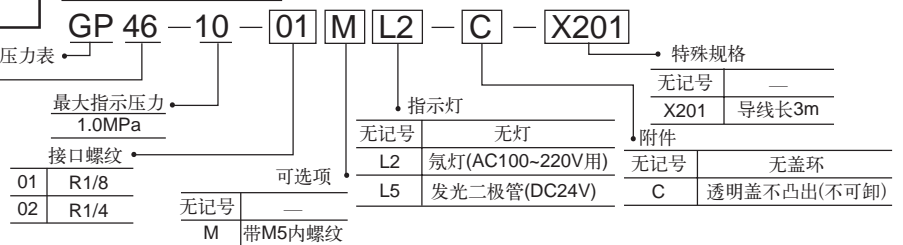

触点构造

AC110, 220V

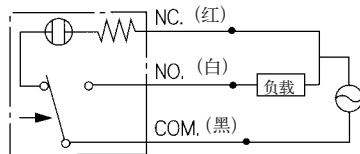

DC24V

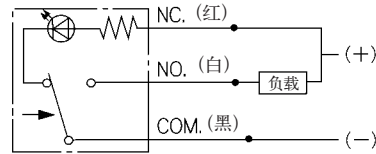

在设定压力以上指示灯灭，设定压力以下指示灯亮

外形尺寸图 (毫米)

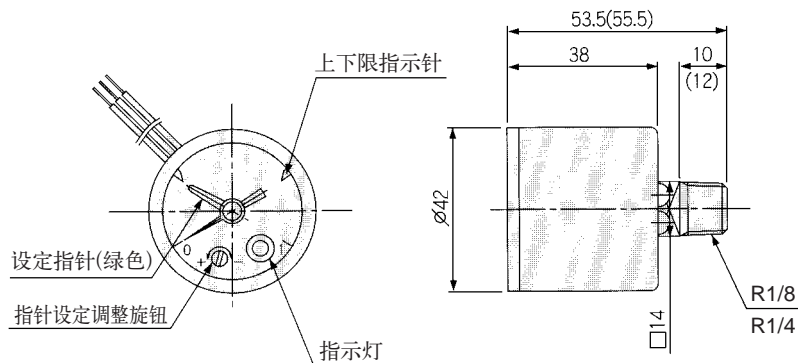

() 括号内是 R1/4 的尺寸