

(质量: 50g)

单体式

一般规格

使用流体	空气
使用压力范围	0.2~0.5MPa
使用温度范围	5~50℃(未结露)
消耗功率	0.5W(带节电回路), 1W(标准)

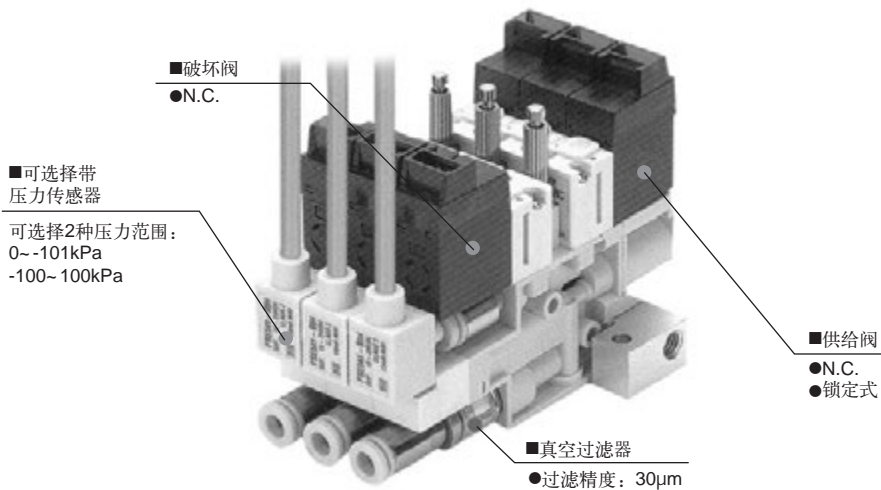

集装式

真空发生器部规格

喷嘴口径(mm)	0.5	0.7
标准供给压力	0.4MPa	0.45MPa
最高真空度	74kPa	78kPa
最大吸入流量	4ℓ/min(ANR)	8ℓ/min(ANR)
空气消耗量	12ℓ/min(ANR)	25ℓ/min(ANR)

应用例

可设置在移动部
因至吸盘的连接管长度短,
故响应快

例: 喷嘴口径 ϕ 0.7,
配管 ϕ 4/ ϕ 2.5,长100mm
真空度达60kPa条件下响应时间为40ms

