



磁偶式无杆气缸(升级产品) CY3B/CY3R系列(ø15~ø40)



基本型CY3B系列

直接安装型CY3R系列

- ※ 耐磨环比CY1B系列增长70%，故轴的承受能力提高。
- ※ 使用了特殊树脂的耐磨环，润滑性能改善，故耐久性提高。
- ※ 使用特殊防尘圈，最小使用压力降低30%。
- ※ 安装尺寸与CY1B/R系列相同。

型号表示方法

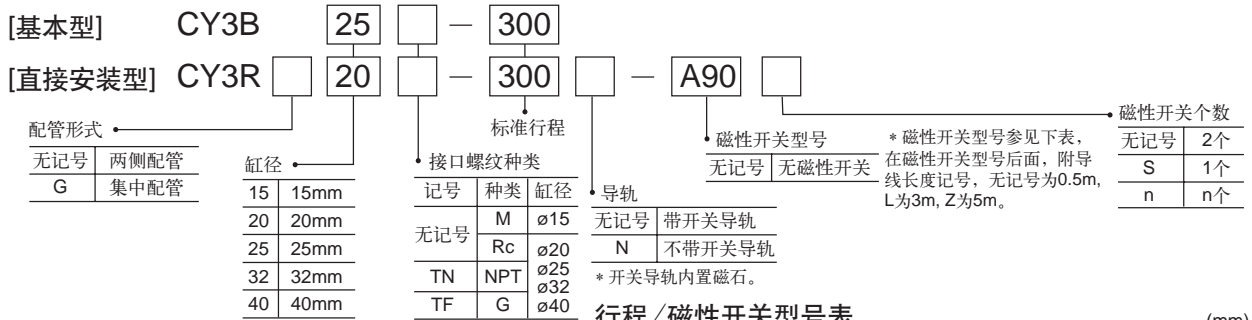

外形尺寸图 (毫米)

基本型

CY3B15 ~ 40

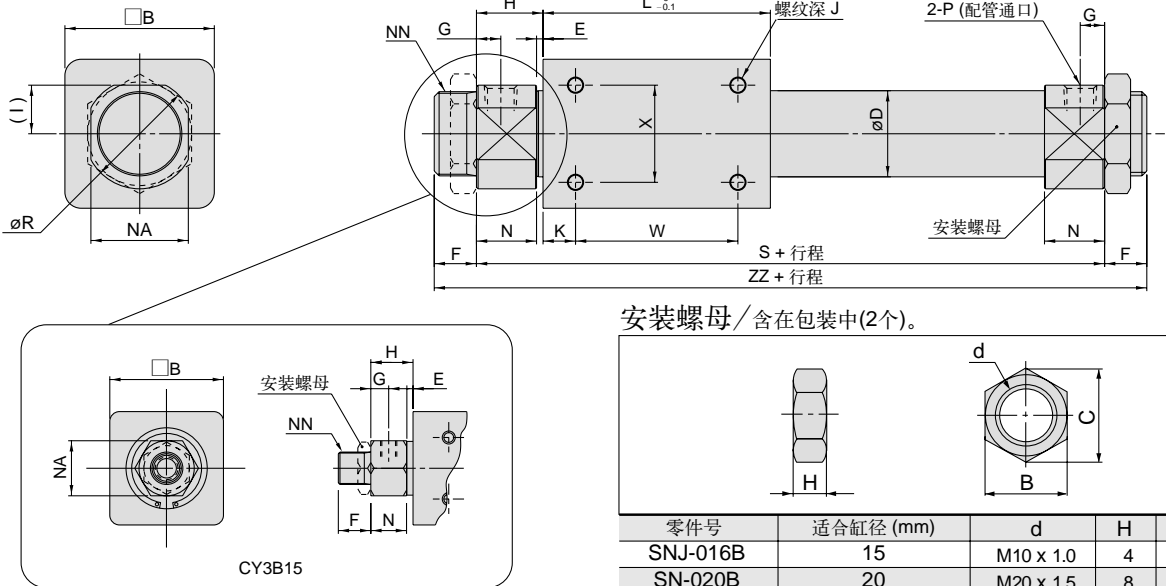

安装螺母/含在包装中(2个)。

零件号	适合缸径 (mm)	d	H	B	C
SNJ-016B	15	M10 x 1.0	4	14	16.2
SN-020B	20	M20 x 1.5	8	26	30
SN-032B	25, 32	M26 x 1.5	8	32	37
SN-040B	40	M32 x 2.0	10	41	47.3

规格

缸径 (mm)	15	20	25	32	40
使用流体	空气(不给油)				
最高使用压力MPa	0.7				
最低使用压力MPa	0.16	0.15	0.14	0.12	
环境及流体温度	-10~+60℃(但未冻结)				
活塞速度 mm/s	CY3B: 50~400; CY3R: 50~500				
缓冲	两端垫缓冲				
行程长度允差 mm	0~250 ^{+1.0} ₀ , 251~1000 ^{+1.4} ₀ , 1001~ ^{+1.8} ₀				
磁性保持力 N	137	231	363	588	922
配管通口	M5 x 0.8	Rc ¹ / ₈ •NPT ¹ / ₈ •G ¹ / ₈			

行程/磁性开关型号表

缸径	标准行程	最大行程		磁性开关型号
		*不带开关	带开关	
15	50,100,150,200,250,300,350,400,450,500	1000	750	A90,A93,A96,M9N(W) M9B(W),M9P(W)
		1500	1000	
20	100,150,200,250,300,350,400,450,500 600,700,800	3000	1200	Z73,Z76,Z80 Y59A,Y59B
			1500	
25	100,150,200,250,300,350,400,450,500 600,700,800,900,1000	3000	1500	Z73,Z76,Z80 Y59A,Y59B
			1500	
32	100,150,200,250,300,350,400,450,500 600,700,800,900,1000	3000	1500	Z73,Z76,Z80 Y59A,Y59B
			1500	
40	100,150,200,250,300,350,400,450,500 600,700,800,900,1000	3000	1500	Z73,Z76,Z80 Y59A,Y59B
			1500	

* 仅对CY3B系列, 对CY3R系列另行询问。

型号	B	D	E	F	G	H	I	J	K	L	MM	N	NA	NN	R	S	W	X	ZZ
CY3B15	35	16.6	3	10	5.5	13		6	11	57	M4 x 0.7	11	17	M10 x 1		83	35	19	103
CY3B20	36	21.6	2	13	7.5	20	12	6	8	66	M4 x 0.7	18	24	M20 x 1.5	28	106	50	25	132
CY3B25	46	26.4	2	13	7.5	20.5	15	8	10	70	M5 x 0.8	18.5	30	M26 x 1.5	34	111	50	30	137
CY3B32	60	33.6	2	16	8	22	18	8	15	80	M6 x 1	20	36	M26 x 1.5	40	124	50	40	156
CY3B40	70	41.6	3	16	11	29	23	10	16	92	M6 x 1	26	46	M32 x 2	50	150	60	40	182

磁偶式无杆气缸: CY3R系列

外形尺寸图 (毫米)

两侧配管型 $\phi 15 \sim \phi 40$

注1) 本图是带开关导轨 (无记号)。

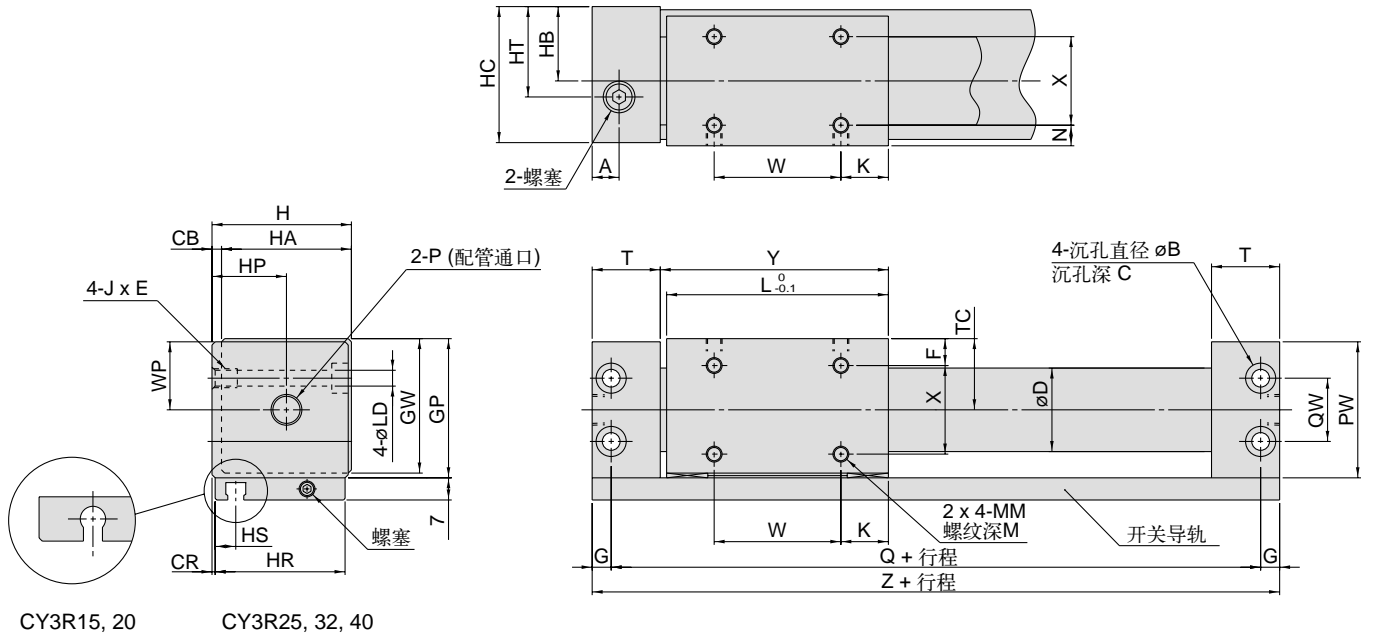

CY3R15, 20

CY3R25, 32, 40

型号	A	B	C	CB	CR	D	F	G	GP	GW	H	HA	HB	HC	HP	HR	HS	HT	J x E	K
CY3R15	10.5	8	4.2	2	0.5	16.6	8	5	33	31.5	32	30	17	31	17	30	8.5	17	M5 x 0.8 x 7	14
CY3R20	9	9.5	5.2	3	1	21.6	9	6	39	37.5	39	36	21	38	24	36	7.5	24	M6 x 1 x 8	11
CY3R25	8.5	9.5	5.2	3	1	26.4	8.5	6	44	42.5	44	41	23.5	43	23.5	41	6.5	23.5	M6 x 1 x 8	15
CY3R32	10.5	11	6.5	3	1.5	33.6	10.5	7	55	53.5	55	52	29	54	29	51	7	29	M8 x 1.25 x 10	13
CY3R40	10	11	6.5	5	2	41.6	13	7	65	63.5	67	62	36	66	36	62	8	36	M8 x 1.25 x 10	15

型号	L	LD	M	MM	N	PW	Q	QW	T	TC	W	WP	X	Y	Z
CY3R15	53	4.3	5	M4 x 0.7	6	32	84	18	19	17	25	16	18	54.5	94
CY3R20	62	5.6	5	M4 x 0.7	7	38	95	17	20.5	20	40	19	22	64	107
CY3R25	70	5.6	6	M5 x 0.8	6.5	43	105	20	21.5	22.5	40	21.5	28	72	117
CY3R32	76	7	7	M6 x 1	8.5	54	116	26	24	28	50	27	35	79	130
CY3R40	90	7	8	M6 x 1	11	64	134	34	26	33	60	32	40	93	148

集中配管型 $\phi 15 \sim \phi 40$

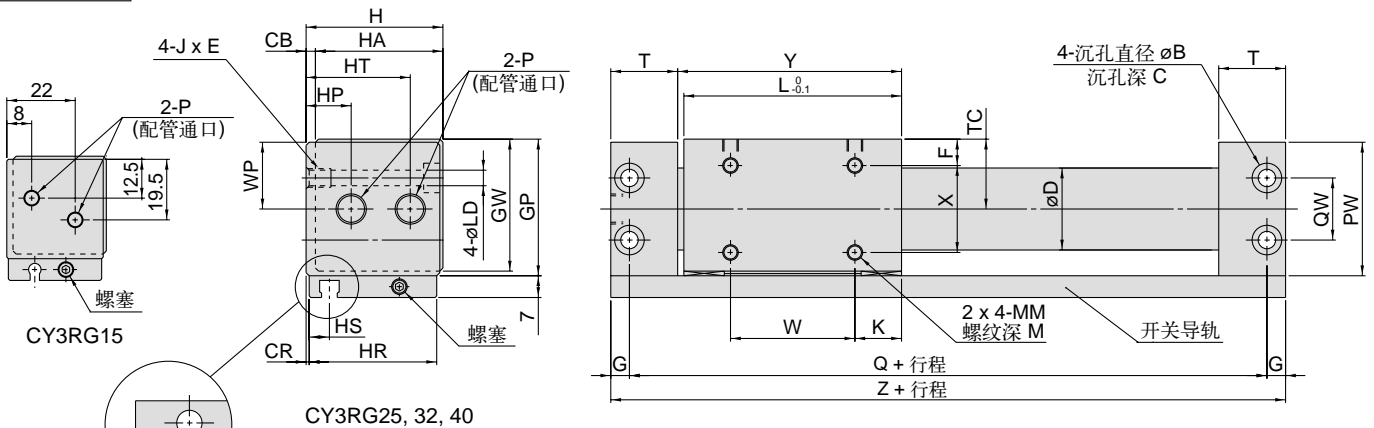

CY3RG15

CY3RG25, 32, 40

CY3RG20

型号	HP	HT	QW
CY3RG15			19
CY3RG20	11	28	20.5
CY3RG25	14.5	33.5	21.5
CY3RG32	20	41	24
CY3RG40	25	50	26

※ 未注尺寸与两侧配管型相同。