

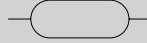

气罐 AT Series

JIS 符号



RRC
GRC
RV3
NHS
HR
LN
FH100
HAP
BSA2
BHA·
BHG
LHA
LHAG
HKP
HLA·
HLB
HLAG·
HLBG
HEP

主要特长

可直接连接至空气增压器 ABP - 12 使用的空气罐，可紧凑安装。

规格

项目	AT
使用流体	压缩空气
最高使用压力 MPa	1.0
水压试验压力 MPa	1.5
使用温度范围	0 ~ 50(不得冻结)
内部容积 m ³	0.024
连接口径	Rc1/2
质量 kg	17.5

注: 附带有空气安装用的O型圈、六角螺栓、弹簧垫圈。

型号表示例子

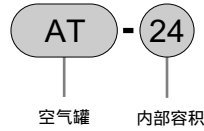

易损件型号
AT-K1

HCP
HMF
HMFB
HFP
HLC
HGP
FH500
HBL
HDL
HMD
HJL
BHE
CKG
CK
CKA
CKS
CKF
CKJ
CKL2
CKL2
-HC
CKH2
CKLB2
NCK·
SCK·FCK
FJ
FK

外形尺寸图

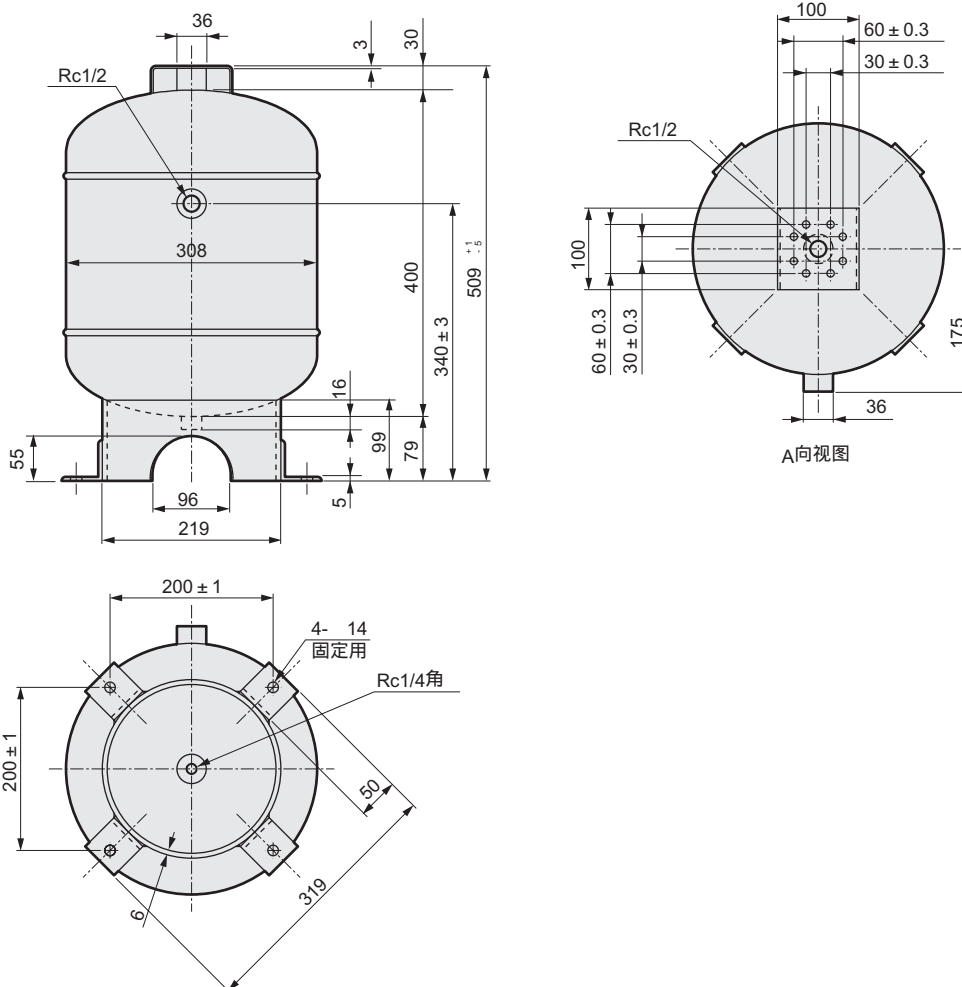

ABP
空气
增压
器