

4G1・2 混合集成

MN3GAX12, MN4GAX12 MN4GBX12 series

●适应缸径：φ 20~ φ 80



规格

与各系列通用

个别配线的场合请参阅 322 页（直接配管），332 页（底板配管），省配线的场合 338 页（直接配管），352 页（底板配管）。

型号表示方法

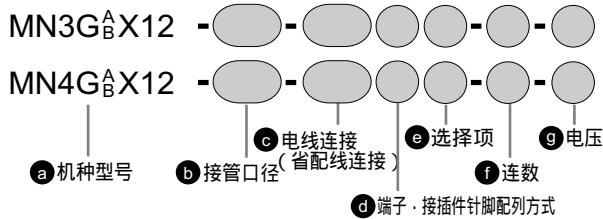

* 机种型号是「MN G X12-」,其它的项目与各个型号表示例通用。

个别配线的场合请参阅324页(直接配管),332页(底板配管),省配线的场合340,341页(直接配管),354,355页(底板配管)。

集成构成部件说明和部件清单

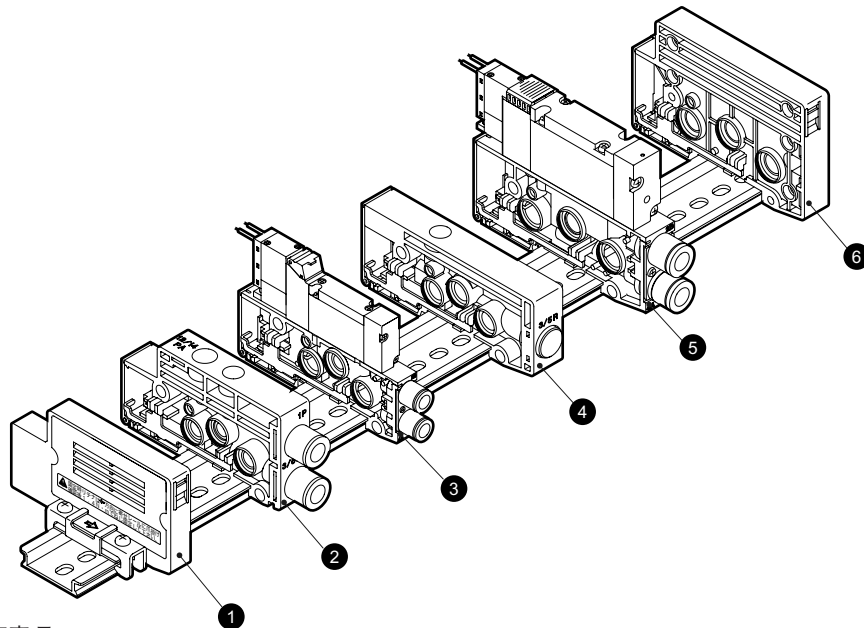

* 4G1・2 混合集成的注意事项
面对接头，混装模块的左侧是 4G1 系列，右侧是 4G2 系列。
(注意不能反方向进行位置设定。)

主要构成部件清单(详细请参照374~385页)

产品编号	构成部件名称	型号(例)
1	终端模块L	N4G1-EL
2	给排气模块	N4G1-Q-8
3	带电磁阀模块单体	N4GB110-C6-H-3
4	混装模块	N4G12-MIX
5	带电磁阀模块单体	N4GB210-C8-H-3
6	终端模块R	N4G2-ER

质量

N4G12-MIX: 49g

关于其它构成部件，请参照各个系列的规格。