

规格

项目	F
使用流体	压缩空气
最高使用压力 MPa	0.7以下
环境·流体温度	- 5 ~ 60(但是,不得冻结)
使用管子	软尼龙管(型号FH-3224、F-1504、F-1506) 聚氨酯管(型号U-9504、U-9506)注

注：聚氨酯管请在0~60 范围内使用。  
(软管尺寸及使用压力请参照第813页。)

型号表示方法

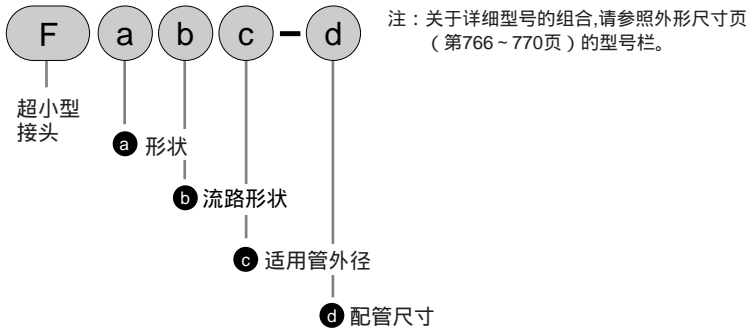

臭氧对应规格(卷末第5页)

F ..... - P11

净化规格(样本No.CB-033S)

可在净化室内使用的防尘构造

F ..... - P80

内部构造及部件清单

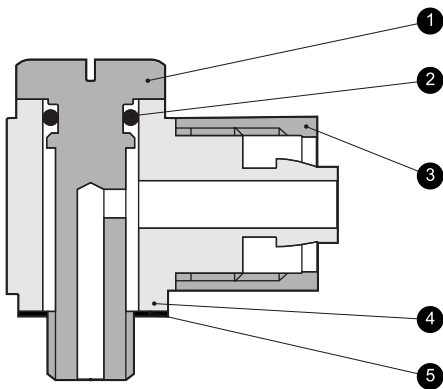

图为FCL类型。

编号	部件名称	材质	处理
1	螺钉	黄铜	无电解镀镍
2	O形圈	丁腈橡胶	
3	夹紧环	黄铜	无电解镀镍
4	阀体	黄铜	无电解镀镍
5	密封垫圈	丁腈橡胶·钢	

使用上的注意事项

在40 以上的温度中使用聚氨酯软管时,请使用快拧式接头。  
适用软管的直径公差:尼龙为±0.1以内以内,聚氨酯为 $\begin{matrix} +0.1 \\ -0.15 \end{matrix}$  范围内。  
快拧式接头的夹紧环上有沟槽的类型为软管外径3.2mm用。  
弯管、T、十字管、变形T、倒钩接头请避免用于软管动作激烈的部分使用,否则会导致故障。  
接头附近软管弯曲的值应在右表值以上。

最小弯曲半径(mm)	倒钩接头	快拧式接头
3.2	软尼龙	20
	聚氨酯	10
4	软尼龙	20
	聚氨酯	10
6	软尼龙	40
	聚氨酯	20

冷冻式干燥机  
干燥剂式干燥机  
高分子膜式干燥机  
空气过滤器  
其它排水器  
F.R.L (组件)  
F.R.L (分类)  
小型F·R  
精密R  
净化F·R  
电空R  
F.R.L (相关元件)  
速度控制器  
消声器  
止回阀·其它单向阀  
管接头·气管  
真空F  
真空R  
吸盘  
真空发生器  
真空辅助设施·衬垫  
机械式压力开关  
电子式压力开关  
电子差压开关  
着座·密封确认开关  
空压传感器  
紧固用压力开关  
小型流量传感器  
流量传感器  
全空压系统(全空压系统)  
全空压系统( )  
循环式水冷却装置  
水用流量传感器  
超小型接头·气管