



新型接头 不锈钢型

# ZW Series

接管口径：M5 ~ R1/2

适用管子：4 ~ 12

## 规格

项目	ZW
使用流体	压缩空气
最高使用压力 MPa	1.0
负压 KPa	- 100 注2
适用温度	- 10 ~ 60 (但是,不得冻结)
适用管子	尼龙软管(F-15**)
	聚氨酯管(U-92**、U-95**、NU-** )注1

注1：管子的尺寸、使用温度范围及使用压力请参照第813页。

注2：聚氨酯管(U-92\*\*、U-95\*\*、NU-\*\*)在真空压使用时，请与插入式卡套并用。  
(订单产品请另行商谈)

## 型号表示方法

关于型号的组合,请参照外形尺寸(第797页)的型号栏。

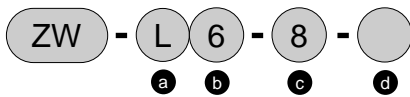

a 形状		b 适用管外径		c 配管尺寸		d 选择项	
S	直管型	4	4	M5	M5 × 0.8	无符号	不带
L	弯管	6	6	6	R1/8	P11	臭氧对应产品
T	岐形管接头	8	8	8	R1/4		
		10	10	10	R3/8		
		12	12	15	R1/2		
				0	无螺纹		

其他形状请商谈。

## 净化规格(样本No.CB-033S)

可在净化室内使用的防尘构造

ZW-.....- P80

## 内部构造及主要部件清单

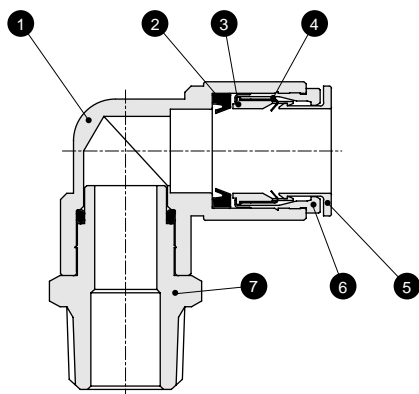

编号	部件名称	材 质	
1	阀体	金属类型	不锈钢(SUS304)
		树脂类型	聚丁烯对苯二酸盐 (阻燃性树脂)
2	密封圈	丁腈橡胶	
3	夹头盘	聚缩醛	
4	卡爪	不锈钢(SUS301)	
5	推力环	聚丁烯对苯二酸盐(UL94与V-0相当)	
6	外环	不锈钢(SUS304)	
7	打入螺纹接套	不锈钢(SUS304)	

UL94规格与V-0相当

注1：不锈钢系列的 推力环的颜色为纯白色。