

外形尺寸图

SCPS2-(L)基本型(00)

78页

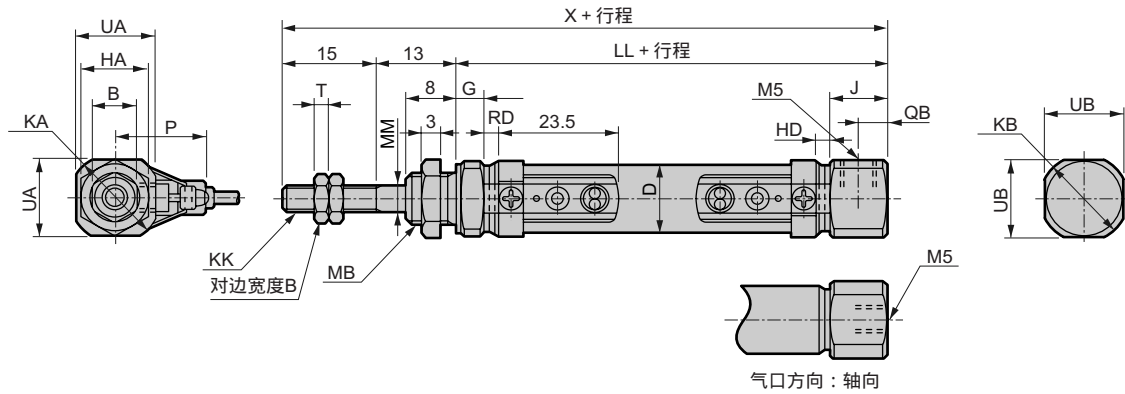

中间行程X, LL的尺寸请参照第77页。
不带开关的外形尺寸也相同。
(但不带磁环)

注1: 6的气口配管口径也可制成M3型,另外 6 mm的行程只100mm。
注2: 6· 10气口的螺纹深度是3.8mm,因此,在使用接头的时候,请使用螺纹长度3.8mm以下的接头。
注3:()内的尺寸是尾端气口轴向尺寸。

符号 缸径(mm)	基本型(00)基本尺寸											安装尺寸								
	B	D	G	HA	J	KA	KB	KK	LL						MB	MM	QB	T		
									15	>15 30	>30 45	>45 60	>60 75	>75 90	>90 105	>105 120				
6	5.5	6.8	3	8	8	9	(13.5)	M3	45	57	69	81	93	105	117(注1)	-	M6	3	4	1.8
10	7	11	4	11	9	14.5	14.5	M4	49	61	73	85	97	109	121	133	M8×1.0	4	4.5	2.4
16	8	17.4	4	14	9	21.5	21.5	M5	49	61	73	85	97	109	121	133	M10×1.0	5	4.5	3.2

符号 缸径(mm)	UA	UB	X							RD						P	HD			
			15	>15 30	>30 45	>45 60	>60 75	>75 90	>90 105	>105 120	15	>15 30	>30 45	>45 60	>60 75			>75 90	>90 105	>105 120
6	8	11(8)	45	57	69	81	93	105	117(注1)	-	13.5	25.5	37.5	49.5	61.5	73.5	85.5(注1)	-	14	1.0
10	12	12	49	61	73	85	97	109	121	133	14.5	26.5	38.5	50.5	62.5	74.5	86.5	98.5	16	1.5
16	18	18	49	61	73	85	97	109	121	133	14.5	26.5	38.5	50.5	62.5	74.5	86.5	98.5	19	1.5

单侧轴向脚座型(LS)

78页

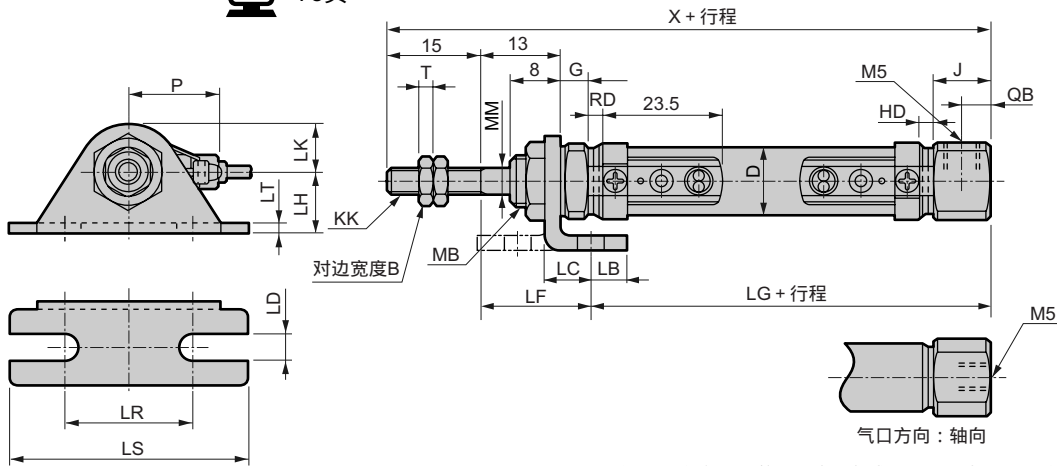

中间行程X, LL的尺寸请参照第77页。
不带开关的外形尺寸也相同。(但不带磁环)

注1: 6的气口配管口径也可制成M3型,另外 6 mm的行程只100mm。
注2: 6· 10气口的螺纹深度是3.8mm,因此,在使用接头的时候,请使用母螺纹长度3.8mm以下的接头。

符号 缸径(mm)	单侧轴向脚座型(LS)基本尺寸											安装尺寸										
	B	D	G	KK	MB	MM	QB	T	X						LB	LC	LD	LF	LG			
									15	>15 30	>30 45	>45 60	>60 75	>75 90	>90 105	>105 120					15	>15 30
6	5.5	6.8	3	M3	M6	3	4	1.8	73	85	97	109	121	133	145(注1)	-	5	7	4.2	18.4	39.6	51.6
10	7	11	4	M4	M8×1.0	4	4.5	2.4	77	89	101	113	125	137	149	161	5	7	4.2	18.4	43.6	55.6
16	8	17.4	4	M5	M10×1.0	5	4.5	3.2	77	89	101	113	125	137	149	161	6	9	5.2	19.7	42.3	54.3

符号 缸径(mm)	LG					LH	LK	LR	LS	LT	带开关						P	HD			
	>30 45	>45 60	>60 75	>75 90	>90 105						>105 120	15	>15 30	>30 45	>45 60	>60 75			>75 90	>90 105	>105 120
6	63.6	75.6	87.6	99.6	111.6(注1)	-	9	7	22	32	1.6	13.5	25.5	37.5	49.5	61.5	73.5	85.5(注1)	-	14	1.0
10	67.6	79.6	91.6	103.6	115.6	127.6	9	7	22	32	1.6	14.5	26.5	38.5	50.5	62.5	74.5	86.5	98.5	16	1.5
16	76.3	78.3	90.3	102.3	114.3	126.3	14	10	29	42	2.3	14.5	26.5	38.5	50.5	62.5	74.5	86.5	98.5	19	1.5

外形尺寸图

活塞杆端法兰型 (FA)

78页

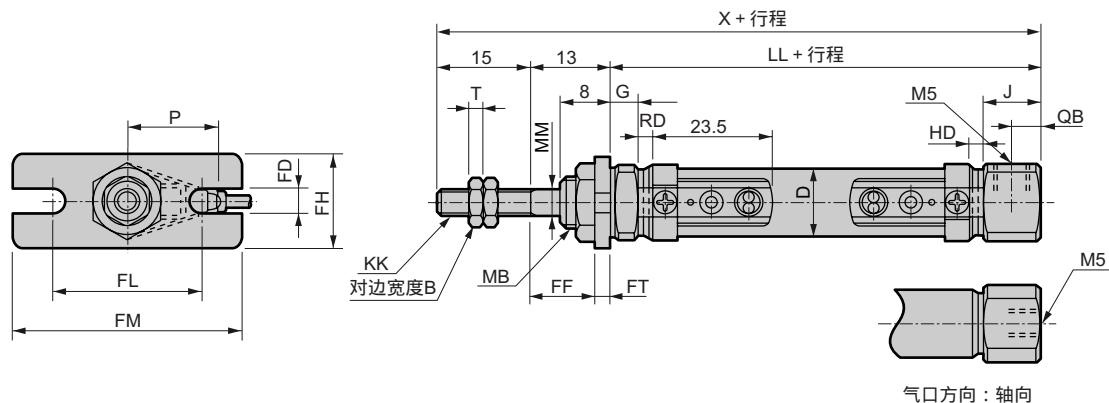

中间行程X, LL的尺寸请参照第77页。
不带开关的外形尺寸也相同。(但不带磁环)

注1: 6的气口配管口径也可制成M3型,另外 6mm的行程只100mm。
注2: 6·10气口的螺纹深度是3.8mm,因此,在使用接头的时候,请使用螺纹长度3.8mm以下的接头。

符号 缸径(mm)	活塞杆端法兰型 (FA) 基本尺寸																			
	B	D	G	J	KK	LL							MB	MM	QB	T	X			
						15	>15 30	>30 45	>45 60	>60 75	>75 90	>90 105	>105 120					15	>15 30	>30 45
6	5.5	6.8	3	8	M3	45	57	69	81	93	105	117(注1)	-	M6	3	4	1.8	73	85	97
10	7	11	4	9	M4	49	61	73	85	97	109	121	133	M8×1.0	4	4.5	2.4	77	89	101
16	8	17.4	4	9	M5	49	61	73	85	97	109	121	133	M10×1.0	5	4.5	3.2	77	89	101

符号 缸径(mm)	安装尺寸					带开关															
	X					FD	FF	FH	FL	FM	FT	RD						P	HD		
	>45 60	>60 75	>75 90	>90 105	>105 120							15	>15 30	>30 45	>45 60	>60 75	>75 90	>90 105	>105 120		
6	109	121	133	145(注1)	-	4.2	11.4	14	22	32	1.6	13.5	25.5	37.5	49.5	61.5	73.5	85.5(注1)	-	14	1.0
10	113	125	137	149	161	4.2	11.4	14	22	32	1.6	14.5	26.5	38.5	50.5	62.5	74.5	86.5	98.5	16	1.5
16	113	125	137	149	161	5.2	10.7	20	29	42	2.3	14.5	26.5	38.5	50.5	62.5	74.5	86.5	98.5	19	1.5

双耳环连接件型 (CB)

77页

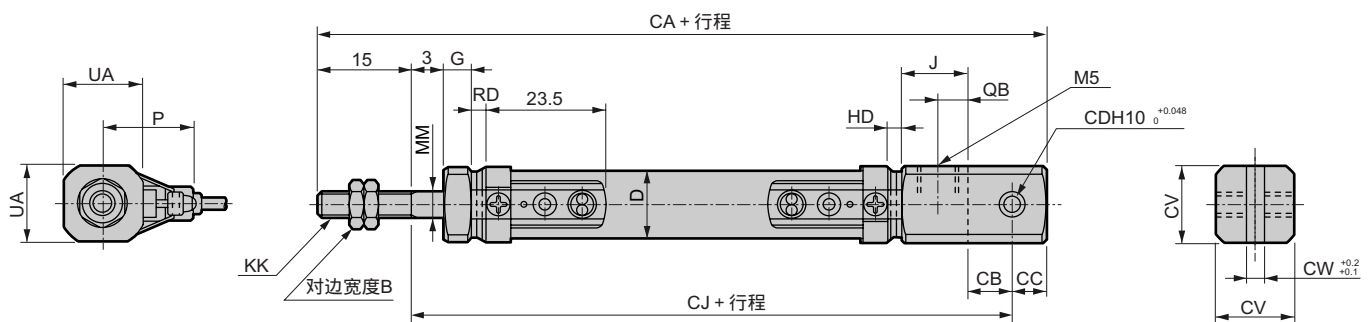

中间行程X, LL的尺寸请参照第77页。
不带开关的外形尺寸也相同。(但不带磁环)

注1: 6·10气口的螺纹深度是3.8mm,因此,在使用接头的时候,请使用螺纹长度3.8mm以下的接头。
注2: 销子和定位安装部件是附属品。

符号 缸径(mm)	双耳环连接件型 (CB) 基本尺寸									安装尺寸										
	B	D	G	J	KK	MM	QB	T	UA	CA							CB	CC	CD	
										15	>15 30	>30 45	>45 60	>60 75	>75 90	>90 105	>105 120			
10	7	11	4	9	M4	4	4.5	2.4	12	80	92	104	116	128	140	152	164	8	5	3.2
16	8	17.4	4	9	M5	5	4.5	3.2	18	87	99	111	123	135	147	159	171	10	10	5

符号 缸径(mm)	带开关																			
	CJ					CV	CW	RD						P	HD					
	15	>15 30	>30 45	>45 60	>60 75	>75 90	>90 105	>105 120			15	>15 30	>30 45	>45 60	>60 75	>75 90	>90 105	>105 120		
10	60	72	84	96	108	120	132	144	12	3.2	14.5	26.5	38.5	50.5	62.5	74.5	86.5	98.5	16	1.5
16	62	74	86	98	110	122	134	146	18	6.5	14.5	26.5	38.5	50.5	62.5	74.5	86.5	98.5	19	1.5

SCP 2
CMK2
CMA2
SCM
SCA2
SCS
CKV2
CA/0V2
CAT
MDC2
MVC
SMD2
MSD
SSD
FC
ULK
JSK/M2
JSC3
JSB3
UCAC
STS/L
LCS
LCY
STR2
UCA2
STK
RCC2
USSD
USC
MFC
GLC
SHC
CAC3
HCM
HCA
SRL2
SRG
SRM
SRT
SRB2
MRL2
MRG2
SM-25

笔形气缸