

# DCQS 系列 — 銷釘夾緊缸 (耐強磁場型)

作動規則表與訂購稱呼說明

CHELIC PNEUMATIC

## 內部結構圖

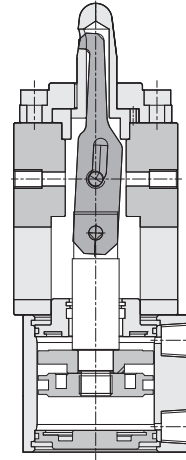

### 特點：

- 氣壓缸管使用鋁合金材質，經氧化鋁處理，更具耐磨及耐腐蝕性。
- 採用無給油軸承及耐磨密封環使用壽命增長。
- 密封件前端附裝銅片伸縮刮板，能確實將粉塵顆粒以及焊接火花殘留之顆粒刮除乾淨，可確實避免密封件刮傷。
- 附橡膠緩衝可有效減緩對缸蓋之衝擊。
- 內藏強力磁石，可應用於強磁場的環境。

**DN**  
双活塞  
迫緊型

**DMB**  
單活塞  
迫緊型

**DU**  
双活塞  
迫緊型

**DNK**  
鋁合金  
剎車氣缸

**DNE**  
止落型  
鋁合金氣缸

**DCK2**  
夾持氣缸

**DCQ**  
銷釘夾緊缸

## 規格表

項目	缸徑 mm	Ø50
作動型式		雙動氣缸
使用流體		空氣
使用壓力範圍	kgf/cm <sup>2</sup> (kpa)	1~7 (100~700)
最大使用壓力	kgf/cm <sup>2</sup> (kpa)	8 (800)
使用溫度範圍	°C	0~60
使用速度範圍	mm/sec	100~500
配管接頭口徑		RC 1/8
感應裝置		附感應磁石

## 導柱直徑

單位：mm

工件孔直徑	導柱直徑	訂購記號
Ø15	Ø14.5	145
	Ø14.7	147
Ø18	Ø17.5	175
	Ø17.7	177

## 訂購稱呼代號

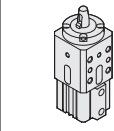
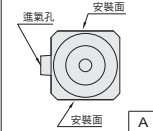
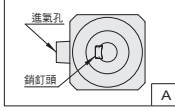
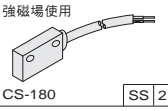
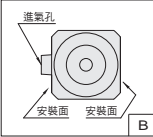
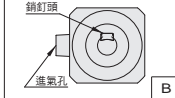
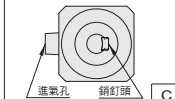
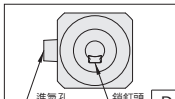
<b>DCQS</b>	<b>A</b>	<b>50</b>	<b>177</b>	<b>A</b>	<b>SS</b>   <b>2</b>
機種仕樣	安裝面位置	氣缸內徑	導柱直徑	銷釘頭位置	感應器裝置
		50 - Ø50	145 - Ø14.5 147 - Ø14.7 175 - Ø17.5 177 - Ø17.7		
DCQS：銷釘夾緊缸 (耐強磁場型)					無記號：不附感應器 [SS]：感應器記號 (CS-180) [2]：感應器數量 1=1個感應器 2=2個感應器
					
					



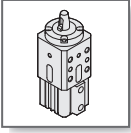

# DCQ 系列 — 銷釘夾緊缸 ( 附裝感應器 )

工作仕様與感應器規格

CHELIC PNEUMATIC

## 使用範列說明

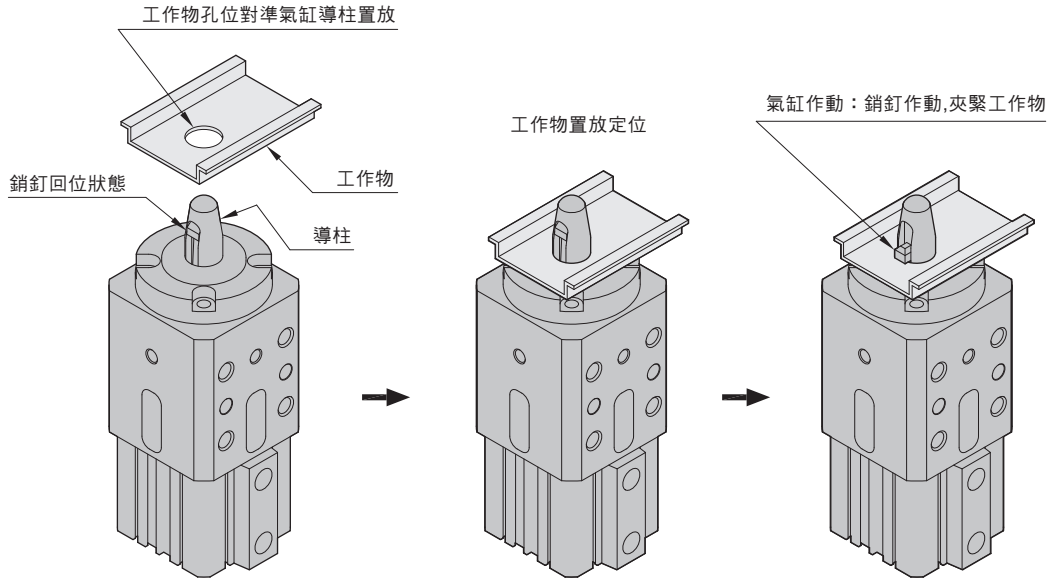

規格代號	導柱尺寸	適用工作物孔徑
145	14.5	Ø15
147	14.7	
175	17.5	Ø18
177	17.7	

註：為使工作物做較精確之定位，導柱需依工作物孔徑大小做更換。

**DN**  
双活塞  
迫緊型

**DMB**  
單活塞  
迫緊型

**DU**  
双活塞  
迫緊型

**DNK**  
鋁合金  
制車氣缸

**DNE**  
止落型  
鋁合金氣缸

**DCK2**  
夾持氣缸

**DCQ**  
銷釘夾緊缸

## 感應器接線型式

