

SHAKO 調壓閥 REGULATOR

工程符號

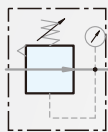

調壓

特色

- * 壓力調整簡單精準
- * 可選購盤面固定方式



訂購代號

NUR

調壓閥

02

配管尺寸

02	1/4"
03	3/8"
04	1/2"

N

配管口螺牙

空白	G
N	NPT
R	Rc

G

壓力錶

空白	方形
G	圓形

規格表

機型	NUR-02	NUR-03	NUR-04
配管尺寸	1/4"	3/8"	1/2"
使用流體	壓縮空氣		
調壓結構	活塞式		
本體材質	鋁壓鑄		
操作壓力	0.5 ~ 9.9 kgf/cm ²		
標準杯(最大耐壓)	15 kgf/cm ²		
最大流量 l/min (ANR)	2080	2100	2600
環境溫度	-10°C ~ 60°C		
淨重	560g	550g	540g
附屬配件	固定架、螺絲x4		
選購配件	表孔氣塊組、盤面螺帽		

尺寸圖

NUR-02, 03, 04

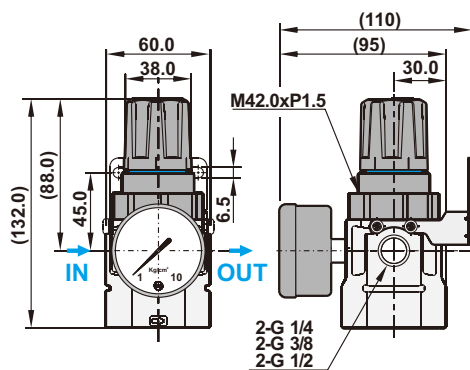

流量表

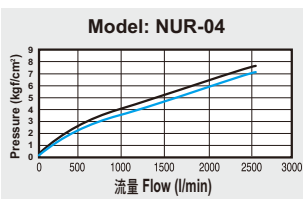
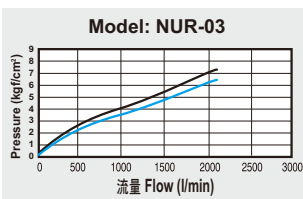
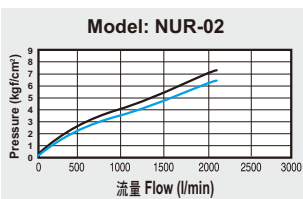

說明:

- X軸：流量(l/min)
- Y軸：壓力(kgf/cm²)
- 藍線 (P0) = 出氣孔壓力
- 黑線 (P1) = 進氣口壓力
- P1-P0 = 壓力範圍