

SHAKO 給油器 LUBRICATOR

空氣調理組

— 工程符號

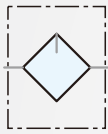

給油

— 特色

不用關掉氣源及停線加油

* 細霧狀給油，確保有效保護並延長機件壽命



— 訂購代號

NUL

給油器

02

配管尺寸

02	1/4"
03	3/8"
04	1/2"

N

配管口螺牙

空白	G
N	NPT
R	Rc

A

杯子材質

空白	標準杯
A	耐酸鹼杯
AL	鋁杯 (1/4"~1/2")

— 規格表

機 型	NUL-02	NUL-03	NUL-04
配管尺寸	1/4"	3/8"	1/2"
使用流體	壓縮空氣		
本體材質	鋁壓鑄		
杯子材質	()耐酸鹼杯，鋁合金杯(選配)		
操作壓力	0.5 ~ 9.9 kgf/cm ²		
標準杯(最大耐壓)	15 kgf/cm ²		
最大流量 l/min (ANR)	2080	2100	2600
環境溫度	-10℃ ~ 60℃		
油品建議等級	ISO-VG32		
油杯容量	125cc		
淨重	550g (AL 鋁杯 720g)		
附屬配件	固定架、螺絲x4		

— 尺寸圖

● NUL-02, 03, 04

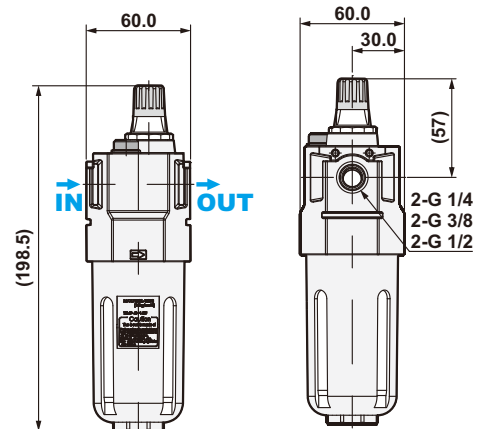

— 流量表

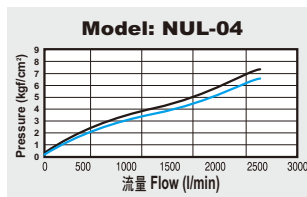
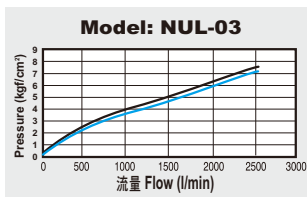
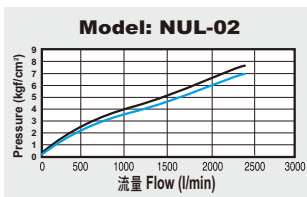

說明:

X軸：流量(l/min)

Y軸：壓力(kgf/cm²)

藍線 (P0) = 出氣孔壓力

黑線 (P1) = 進氣口壓力

P1-P0 = 壓力範圍