

— 特色

- * 引導式高壓啟動
- * 適用大流量
- * 作動反應快速
- * 可搭配防爆線圈 T4
- * 可加裝定時器
- * 線圈螺帽參考 P7-6



— 訂購代號

PU225	X	-	03	N	-	S	1	LED	E
銅系列閥	系列		配管尺寸	牙口尺寸		電控代號	電壓代號	指示燈	防爆線圈
	高壓系列		03 3/8" 04 1/2" 06 3/4" 08 1"	空白 G N NPT R Rc			1 110VAC 2 220VAC 9 24VDC	空白(無)	

— 規格表

機 型	PU225X-03	PU225X-04	PU225X-06	PU225X-08
配管尺寸	3/8"	1/2"	3/4"	1"
使用流體	壓縮空氣，熱水			
流量孔	13mm		25mm	
CV值	4.5		12	
本體有效截面積	88mm ²		230mm ²	
作動方式	引導式			
作動結構	活塞式			
壓力範圍	0.5 ~ 50 kgf/cm ² , (0.5~50Bar)			
最大耐壓	76.5 kgf/cm ² , (75Bar)			
本體材質	鍛造銅			
活塞環	SUS 304			
工作溫度	-5℃ ~ 90℃			
環境溫度	-10℃ ~ 60℃			
安裝方式	水平安裝			
負載循環	100% ED			
線圈接線方式	DIN型			
防水等級	IP65 (根據 40 050)			
絕緣等級	F			
電壓差允許度	±10%			
標準電壓	220VAC, 110VAC, 24VDC 其它電壓為選購			
功率消耗	AC110V: 17.6VA, AC220V: 18.1VA, DC: 15W			
淨重	860g	840g	1800g	1750g

— 尺寸圖

● PU225X 標準型

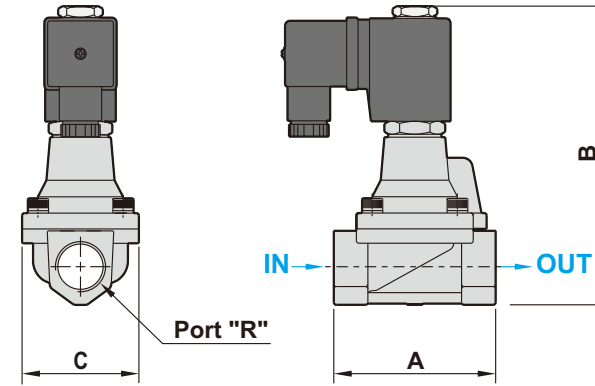
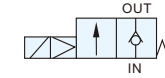

機型	PU225X-03	PU225X-04	PU225X-06	PU225X-08
R	3/8"	1/2"	3/4"	1"
A	66.5	66.5	100.0	100.0
B	106.5	106.5	126.5	126.5
C	48.0	48.0	70.0	70.0

(mm)

— 爆炸圖

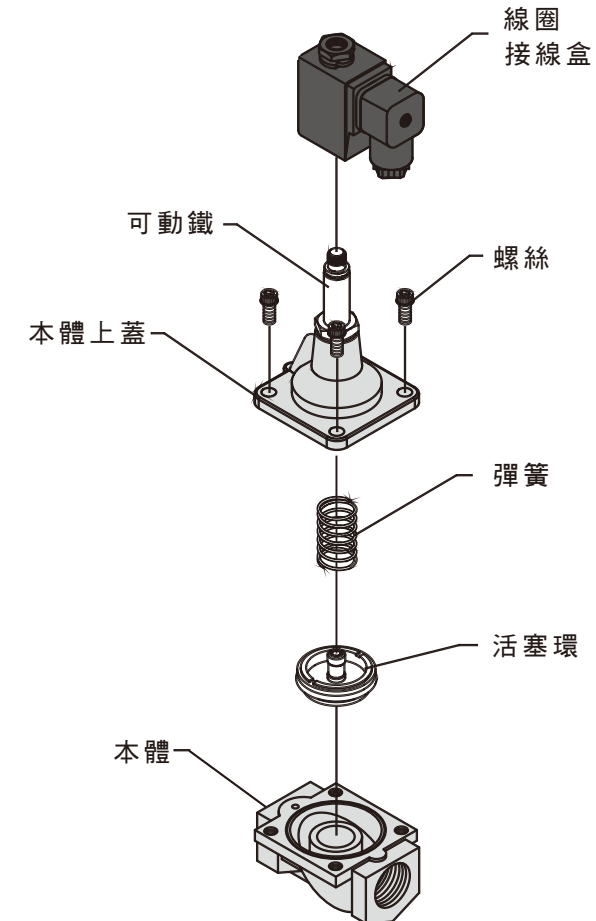

二位電磁閥

二位電磁閥