

# 氣控閥(五口二位, 五口三位)

## 5A系列

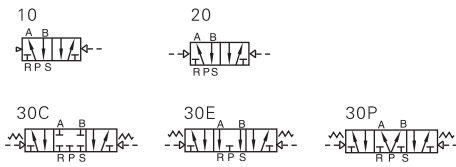

### 符號



### 產品特性

- 1、滑柱式結構，密封性好，反應靈敏；
- 2、三位置氣動閥有三種中間功能可供選擇；
- 3、雙頭二位置氣控具有記憶功能；
- 4、內孔採用特殊工藝加工，磨擦阻力小，啟動氣壓低，使用壽命長；
- 5、無需加油潤滑；
- 6、可與底座集成閥組，節省安裝空間；

### 規格

| 型號         | 5A110-M5               | 5A120-M5 | 5A130□-M5           | 5A110-06            | 5A120-06 | 5A130□-06           |
|------------|------------------------|----------|---------------------|---------------------|----------|---------------------|
| 接管口徑       | 進氣=出氣=排氣=M5            |          |                     | 進氣=出氣=排氣=PT1/8      |          |                     |
| 有效截面積      | 5.5mm <sup>2</sup>     |          | 5.0mm <sup>2</sup>  | 12.0mm <sup>2</sup> |          | 9.0mm <sup>2</sup>  |
| Cv值        | 0.31                   |          | 0.28                | 0.67                |          | 0.50                |
| 重量 (g)     | 85                     | 140      | 165                 | 85                  | 140      | 165                 |
| 型號         | 5A210-06               | 5A220-06 | 5A230□-06           | 5A210-08            | 5A220-08 | 5A230□-08           |
| 接管口徑       | 進氣=出氣=排氣=PT1/8         |          |                     | 進氣=出氣=排氣=PT1/4      |          |                     |
| 有效截面積      | 14.0mm <sup>2</sup>    |          | 12.0mm <sup>2</sup> | 16.0mm <sup>2</sup> |          | 12.0mm <sup>2</sup> |
| Cv值        | 0.78                   |          | 0.67                | 0.89                |          | 0.67                |
| 重量 (g)     | 185                    | 285      | 365                 | 185                 | 285      | 365                 |
| 型號         | 5A310-08               | 5A320-08 | 5A330□-08           | 5A310-10            | 5A320-10 | 5A330□-10           |
| 接管口徑       | 進氣=出氣=排氣=PT1/4         |          |                     | 進氣=出氣=排氣=PT3/8      |          |                     |
| 有效截面積      | 30.0mm <sup>2</sup>    |          | 18.0mm <sup>2</sup> | 36.0mm <sup>2</sup> |          | 21.5mm <sup>2</sup> |
| Cv值        | 1.68                   |          | 1.00                | 2.00                |          | 1.20                |
| 重量 (g)     | 275                    | 365      | 505                 | 275                 | 365      | 505                 |
| 最高作動頻率[注1] | 5次/秒                   |          | 3次/秒                | 5次/秒                |          | 3次/秒                |
| 型號         | 5A410-15               | 5A420-15 | 5A430□-15           |                     |          |                     |
| 接管口徑       | 進氣=出氣=排氣=PT1/2         |          |                     |                     |          |                     |
| 有效截面積      | 50.0mm <sup>2</sup>    |          | 30.0mm <sup>2</sup> |                     |          |                     |
| Cv值        | 2.79                   |          | 1.68                |                     |          |                     |
| 重量 (g)     | 555                    | 685      | 735                 |                     |          |                     |
| 最高作動頻率[注1] | 3次/秒                   |          | 3次/秒                |                     |          |                     |
| 位置數        | 五口二位                   |          | 五口三位                | 五口二位                | 五口三位     |                     |
| 工作介質       | 空氣(經40 μm以上濾網過濾)       |          |                     |                     |          |                     |
| 作動方式       | 外部氣控式                  |          |                     |                     |          |                     |
| 使用壓力範圍     | 0.15~0.8MPa(21~114psi) |          |                     |                     |          |                     |
| 保證耐壓力      | 1.2MPa(175psi)         |          |                     |                     |          |                     |
| 工作溫度       | -20~70°C               |          |                     |                     |          |                     |
| 本體材質       | 鋁合金                    |          |                     |                     |          |                     |
| 潤滑 [注2]    | 不需要                    |          |                     |                     |          |                     |

[注1] 最高作動頻率為空載狀態。  
[注2] 如有加油潤滑，中途不可停止，建議潤滑油為ISO VG32或同級用油。

### 成品訂購碼

5A 2 10 08 □

① ② ③ ④ ⑤

| ① 規格代號               | ② 系列代號   | ③ 氣控方式           | ④ 接管口徑   | ⑤ 牙型代碼              |
|----------------------|----------|------------------|----------|---------------------|
| 5A: 五口二位、<br>五口三位氣控閥 | 1: 100系列 | 10: 雙位置單氣控       | M5: M5   | 無此代碼<br><br>空白: PT牙 |
|                      | 2: 200系列 | 20: 雙位置雙氣控       | 06: 1/8" |                     |
|                      | 3: 300系列 | 30C: 三位置雙氣控中位封閉型 | 06: 1/8" |                     |
|                      | 4: 400系列 | 30E: 三位置雙氣控中位排氣型 | 08: 1/4" |                     |
|                      |          | 30P: 三位置雙氣控中位壓力型 | 10: 3/8" |                     |
|                      |          |                  | 15: 1/2" |                     |

## 5A系列

### 內部結構

5A110

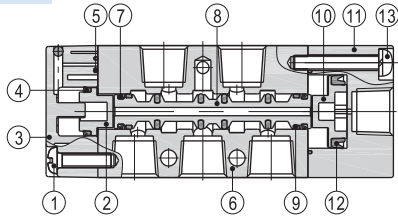

5A120

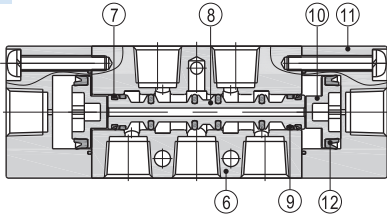

5A130

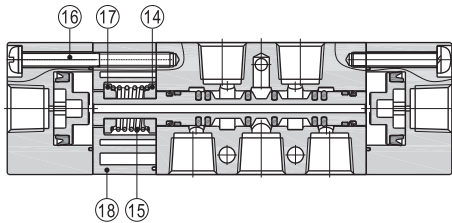

| 序號 | 名稱   | 序號 | 名稱   | 序號 | 名稱    |
|----|------|----|------|----|-------|
| 1  | 圓頭螺釘 | 7  | O令   | 13 | 圓頭螺釘  |
| 2  | 活塞   | 8  | 軸心   | 14 | 復歸座   |
| 3  | 底蓋   | 9  | 耐磨環  | 15 | 復歸座彈簧 |
| 4  | O令   | 10 | 活塞   | 16 | 螺釘    |
| 5  | O令   | 11 | 引導本體 | 17 | 復歸座   |
| 6  | 本體   | 12 | O令   | 18 | 側蓋    |

### 流量特性

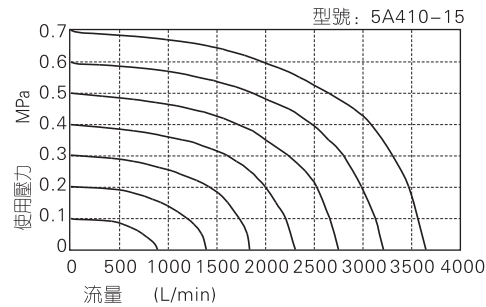
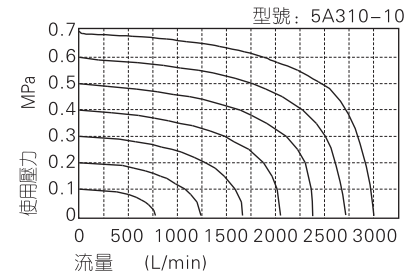
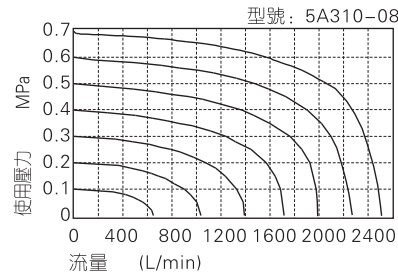
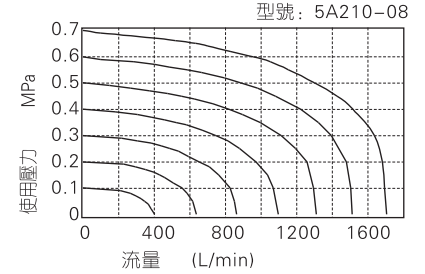
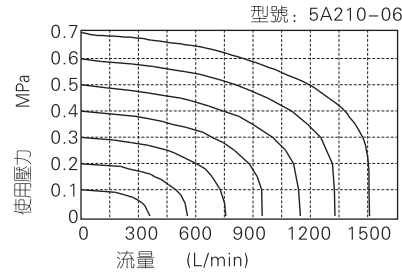
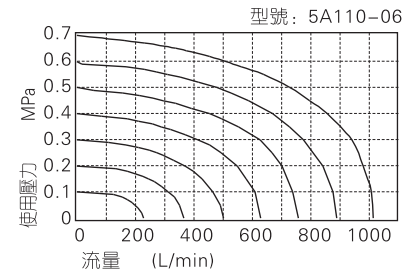
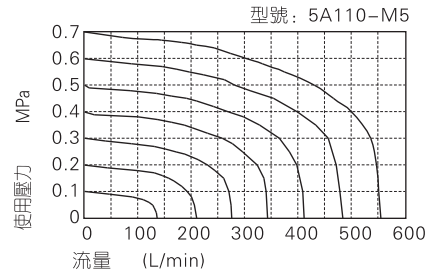

[注] 5A300系列氣控閥流量比4A300系列同規格流量大。



## 5A系列

### 外部規格

#### 5A□10□

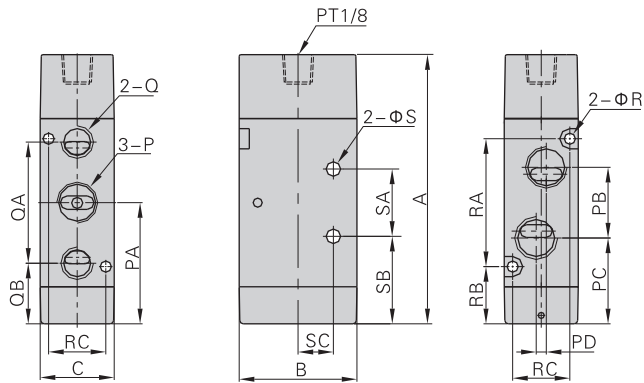

| 型式符號    | A     | B  | C  | P      | PA   | PB | PC   | PD | Q      |
|---------|-------|----|----|--------|------|----|------|----|--------|
| 5A110M5 | 71    | 27 | 18 | M5X0.8 | 32   | 14 | 25   | 0  | M5X0.8 |
| 5A11006 | 71    | 27 | 18 | PT1/8  | 32   | 16 | 24   | 3  | PT1/8  |
| 5A21006 | 81    | 35 | 22 | PT1/8  | 36   | 18 | 27   | 0  | PT1/8  |
| 5A21008 | 81    | 35 | 22 | PT1/4  | 36   | 21 | 25.5 | 3  | PT1/8  |
| 5A31008 | 102   | 40 | 27 | PT1/4  | 46.5 | 22 | 35.5 | 0  | PT1/4  |
| 5A31010 | 102   | 40 | 27 | PT3/8  | 46.5 | 24 | 34.5 | 4  | PT1/4  |
| 5A41015 | 132.5 | 50 | 34 | PT1/2  | 61.5 | 36 | 43.5 | 4  | PT1/2  |

| 型式符號    | QA | QB   | R   | RA | RB   | RC | S   | SA | SB   | SC   |
|---------|----|------|-----|----|------|----|-----|----|------|------|
| 5A110M5 | 27 | 18.5 | 3.3 | 30 | 17   | 13 | 3.3 | 14 | 25   | 9.5  |
| 5A11006 | 28 | 18   | 3.3 | 30 | 17   | 13 | 3.3 | 14 | 25   | 9.5  |
| 5A21006 | 36 | 18   | 3.3 | 38 | 17   | 17 | 4.3 | 20 | 26   | 10.5 |
| 5A21008 | 36 | 18   | 3.3 | 38 | 17   | 17 | 4.3 | 20 | 26   | 10.5 |
| 5A31008 | 45 | 24   | 4.3 | 50 | 21.5 | 20 | 4.3 | 24 | 34.5 | 13.5 |
| 5A31010 | 45 | 24   | 4.3 | 50 | 21.5 | 20 | 4.3 | 24 | 34.5 | 13.5 |
| 5A41015 | 63 | 30   | 4.3 | 72 | 25.5 | 27 | 5.5 | 28 | 47.5 | 17.5 |

#### 5A□20□

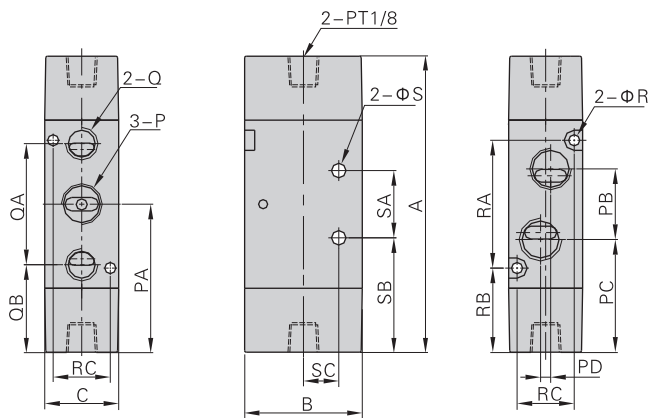

| 型式符號    | A   | B  | C  | P      | PA   | PB | PC   | PD | Q      |
|---------|-----|----|----|--------|------|----|------|----|--------|
| 5A120M5 | 78  | 27 | 18 | M5X0.8 | 39   | 14 | 32   | 0  | M5X0.8 |
| 5A12006 | 78  | 27 | 18 | PT1/8  | 39   | 16 | 31   | 3  | PT1/8  |
| 5A22006 | 90  | 35 | 22 | PT1/8  | 45   | 18 | 36   | 0  | PT1/8  |
| 5A22008 | 90  | 35 | 22 | PT1/4  | 45   | 21 | 34.5 | 3  | PT1/8  |
| 5A32008 | 111 | 40 | 27 | PT1/4  | 55.5 | 22 | 44.5 | 0  | PT1/4  |
| 5A32010 | 111 | 40 | 27 | PT3/8  | 55.5 | 24 | 43.5 | 4  | PT1/4  |
| 5A42015 | 142 | 50 | 34 | PT1/2  | 71   | 36 | 53   | 4  | PT1/2  |

| 型式符號    | QA | QB   | R   | RA | RB   | RC | S   | SA | SB   | SC   |
|---------|----|------|-----|----|------|----|-----|----|------|------|
| 5A120M5 | 27 | 25.5 | 3.3 | 30 | 24   | 13 | 3.3 | 14 | 32   | 9.5  |
| 5A12006 | 28 | 25   | 3.3 | 30 | 24   | 13 | 3.3 | 14 | 32   | 9.5  |
| 5A22006 | 36 | 27   | 3.3 | 38 | 26   | 17 | 4.3 | 20 | 35   | 10.5 |
| 5A22008 | 36 | 27   | 3.3 | 38 | 26   | 17 | 4.3 | 20 | 35   | 10.5 |
| 5A32008 | 45 | 33   | 4.3 | 50 | 30.5 | 20 | 4.3 | 24 | 43.5 | 13.5 |
| 5A32010 | 45 | 33   | 4.3 | 50 | 30.5 | 20 | 4.3 | 24 | 43.5 | 13.5 |
| 5A42015 | 63 | 39.5 | 4.3 | 72 | 35   | 27 | 5.5 | 28 | 57   | 17.5 |

#### 5A□30C(E/P)□

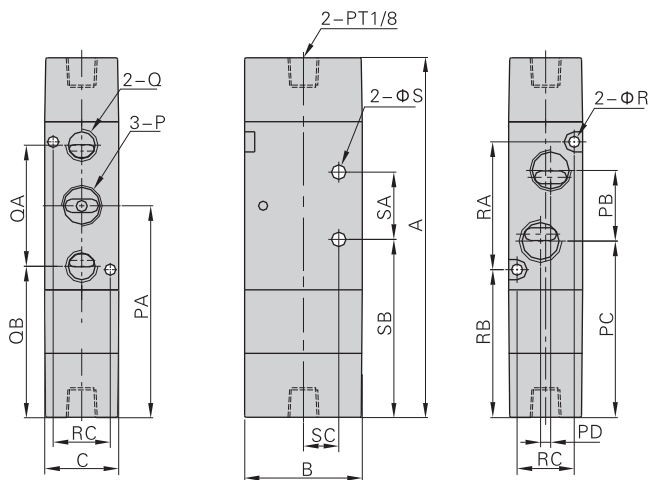

| 型式符號     | A   | B  | C  | P      | PA   | PB | PC   | PD | Q      |
|----------|-----|----|----|--------|------|----|------|----|--------|
| 5A130□M5 | 91  | 27 | 18 | M5X0.8 | 52   | 14 | 45   | 0  | M5X0.8 |
| 5A130□06 | 91  | 27 | 18 | PT1/8  | 52   | 16 | 44   | 3  | PT1/8  |
| 5A230□06 | 109 | 35 | 22 | PT1/8  | 64   | 18 | 55   | 0  | PT1/8  |
| 5A230□08 | 109 | 35 | 22 | PT1/4  | 64   | 21 | 53.5 | 3  | PT1/8  |
| 5A330□08 | 130 | 40 | 27 | PT1/4  | 74.5 | 22 | 63.5 | 0  | PT1/4  |
| 5A330□10 | 130 | 40 | 27 | PT3/8  | 74.5 | 24 | 62.5 | 4  | PT1/4  |
| 5A430□15 | 163 | 50 | 34 | PT1/2  | 92   | 36 | 74   | 4  | PT1/2  |

| 型式符號     | QA | QB   | R   | RA | RB   | RC | S   | SA | SB   | SC   |
|----------|----|------|-----|----|------|----|-----|----|------|------|
| 5A130□M5 | 27 | 38.5 | 3.3 | 30 | 37   | 13 | 3.3 | 14 | 45   | 9.5  |
| 5A130□06 | 28 | 38   | 3.3 | 30 | 37   | 13 | 3.3 | 14 | 45   | 9.5  |
| 5A230□06 | 36 | 46   | 3.3 | 38 | 45   | 17 | 4.3 | 20 | 54   | 10.5 |
| 5A230□08 | 36 | 46   | 3.3 | 38 | 45   | 17 | 4.3 | 20 | 54   | 10.5 |
| 5A330□08 | 45 | 52   | 4.3 | 50 | 49.5 | 20 | 4.3 | 24 | 62.5 | 13.5 |
| 5A330□10 | 45 | 52   | 4.3 | 50 | 49.5 | 20 | 4.3 | 24 | 62.5 | 13.5 |
| 5A430□15 | 63 | 60.5 | 4.3 | 72 | 56   | 27 | 5.5 | 28 | 78   | 17.5 |