

# 关节轴承 SGS

参数表



## 关节轴承 SGS

供货范围:

1 个关节轴承, 1 个六角螺母  
(符合 DIN 439 标准)

材料:

镀锌钢

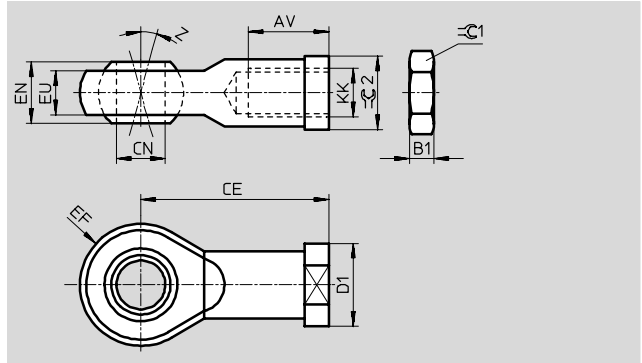

尺寸和订货数据								
KK	AV	B1	CE	CN Ø H7	D1 Ø	EF ±0.5	EN	EU
M4	10 -2	2.2	27	5	11	9	8	6
M6	12 -2	3.2	30	6	13	10	9	6.8
M8	16 -2	4	36	8	16	12	12	9
M10	20 -2	5	43	10	19	14	14	10.5
M10x1.25								
M12	22 -2	6	50	12	22	16	16	12
M12x1.25								
M16	28 -2	8	64	16	27	21	21	15
M16x1.5								
M20x1.5	33 -2	10	77	20	34	25	25	18
M27x2	51 -2	13.5	110	30	50	35	37	25
M36x2	56 +2	18	125	35	58	40	43	28
M42x2	60 +2	21	142	40	65	45	49	33
M48x2	65 +2	24	160	50	75	58	60	45

KK	Z [°]	≈ 1	≈ 2	DIN ISO 12 240-4 K系列尺寸	CETOP RP 103 P	CRC <sup>1)</sup>	重量 [g]	代号	型号
M4	13	7	9	-	■	2	17	9 253	SGS-M4
M6	13	10	11	■	■	2	25	9 254	SGS-M6
M8	13	13	14	■	■	2	45	9 255	SGS-M8
M10	13	17	17	■	-	2	70	9 256	SGS-M10
M10x1.25				-	■	2	70	9 261	SGS-M10x1,25
M12	13	19	19	■	-	2	105	9 257	SGS-M12
M12x1.25				-	■	2	105	9 262	SGS-M12x1,25
M16	15	24	22	■	-	2	210	9 258	SGS-M16
M16x1.5				-	■	2	210	9 263	SGS-M16x1,5
M20x1.5	15	30	30	■	■	2	380	9 264	SGS-M20x1,5
M27x2	15	41	41	-	■	2	1,300	10 774	SGS-M27x2
M36x2	15	55	50	■	■	2	1,825	10 775	SGS-M36x2
M42x2	15	65	55	■	■	2	2,780	10 776	SGS-M42x2
M48x2	12	75	65	■	■	2	5,215	10 777	SGS-M48x2

1) 耐腐蚀等级 2, 符合 Festo 940 070 标准  
元件必须具备一定的耐腐蚀能力。外部可视元件具备基本的涂层表面, 可直接与工业环境或与冷却液、润滑剂等介质接触。

核心产品

# 关节轴承 CRSGS, 不锈钢

参数表

## 关节轴承 CRSGS

供货范围:

1 个关节轴承, 1 个六角螺母  
(符合 DIN 439 标准)

材料:

高质合金钢

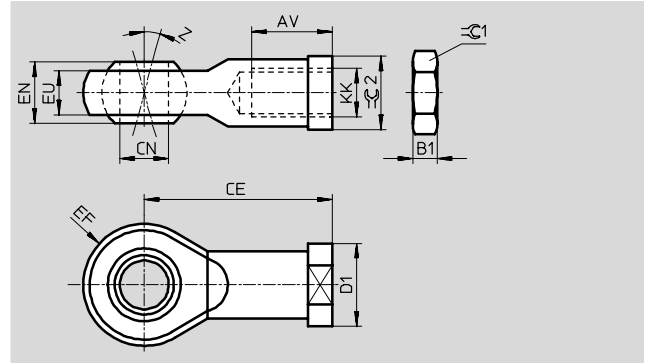

尺寸和订货数据								
KK	AV	B1	CE	CN $\varnothing$ H7	D1 $\varnothing$	EF  $\pm 0.5$	EN	EU
M6	12	3.2	30	6	13	10	9	6.8
M8	16	4	36	8	16	12	12	9
M10x1.25	20	5	43	10	19	14	14	10.5
M12x1.25	22	6	50	12	22	16	16	12
M16x1.5	28	8	64	16	27	21	21	15
M20x1.5	33	10	77	20	34	25	25	18
M27x2	51	13.5	110	30	50	35	37	25

KK	Z [°]	$\leq 1$	$\leq 2$	DIN ISO 12 240-4 K系列尺寸	CETOP RP 103 P	CRC <sup>1)</sup>	重量 [g]	代号	型号
M6	13	10	11	■	■	4	25	195 580	CRSGS-M6
M8	13	13	14	■	■	4	45	195 581	CRSGS-M8
M10x1.25	13	17	17	-	■	4	70	195 582	CRSGS-M10x1,25
M12x1.25	13	19	19	-	■	4	105	195 583	CRSGS-M12x1,25
M16x1.5	15	24	22	-	■	4	210	195 584	CRSGS-M16x1,5
M20x1.5	15	30	30	■	■	4	380	195 585	CRSGS-M20x1,5
M27x2	15	41	41	-	■	4	1,300	195 586	CRSGS-M27x2

1) 耐腐蚀等级 4, 符合 Festo 940 070 标准

元件需具备很强的耐腐蚀能力。因为元件用于腐蚀性介质中, 例如在食品或在化工行业中。如果需要的话, 在应用前应该对元件与介质一起进行特别的测试。