

内部结构及部件清单

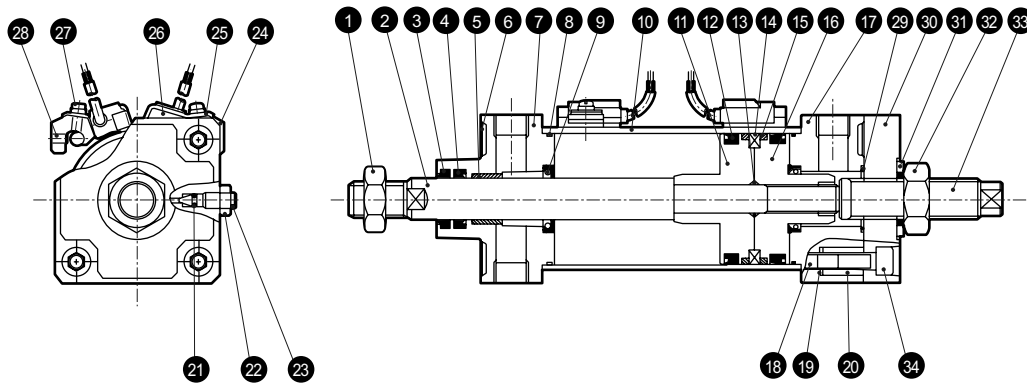

编号	部件名称	材质	备注	编号	部件名称	材质	备注
1	活塞杆螺母	钢	铬酸锌光泽处理	18	拉杆	钢	铬酸锌光泽处理
2	活塞杆	钢	工业用镀铬	19	锥形弹簧垫圈	钢	表面氧化处理
3	防尘圈	丁腈橡胶		20	圆形螺母	钢	铬酸锌光泽处理
4	活塞杆密封件	丁腈橡胶		21	针阀密封垫圈	丁腈橡胶	
5	轴承	含油轴承合金		22	锁紧螺母	铜合金	
6	屏蔽板	铝合金	涂装	23	缓冲针阀	铜合金	
7	前端盖	铝合金压铸件	涂装	24	开关安装架	铝合金	
8	气缸密封垫圈	丁腈橡胶		25	开关夹持器	不锈钢	
9	缓冲密封件	聚氨酯橡胶·钢		26	气缸开关		
10	缸体	铝合金	硬质耐热铝处理	27	带垫圈内十字平头小螺钉	钢	铬酸锌光泽处理
11	活塞R	铝合金压铸件		28	内六角止动螺钉	合金钢	表面氧化处理
12	活塞密封件	丁腈橡胶		29	前端盖密封垫圈	丁腈橡胶	
13	活塞密封垫圈	丁腈橡胶		30	前端隔板	钢	磷酸锰处理
14	磁环	塑性磁铁		31	密封垫圈	丁腈橡胶·钢	铬酸锌光泽处理
15	耐磨环	聚缩醛树脂		32	螺母	钢	铬酸锌光泽处理
16	活塞H	铝合金压铸件		33	双头螺栓	钢	铬酸锌光泽处理
17	后端盖	铝合金压铸件	涂装	34	内六角螺栓	合金钢	表面氧化处理

易损件清单

缸径 (mm)	组件编号	易损件编号
40	SCA2-R-40K	
50	SCA2-R-50K	3 4 8 9 12
63	SCA2-R-63K	15 21 29 31
80	SCA2-R-80K	
100	SCA2-R-100K	

注1：订货时请指定组件编号。

外形尺寸图

行程调节型(缩回)

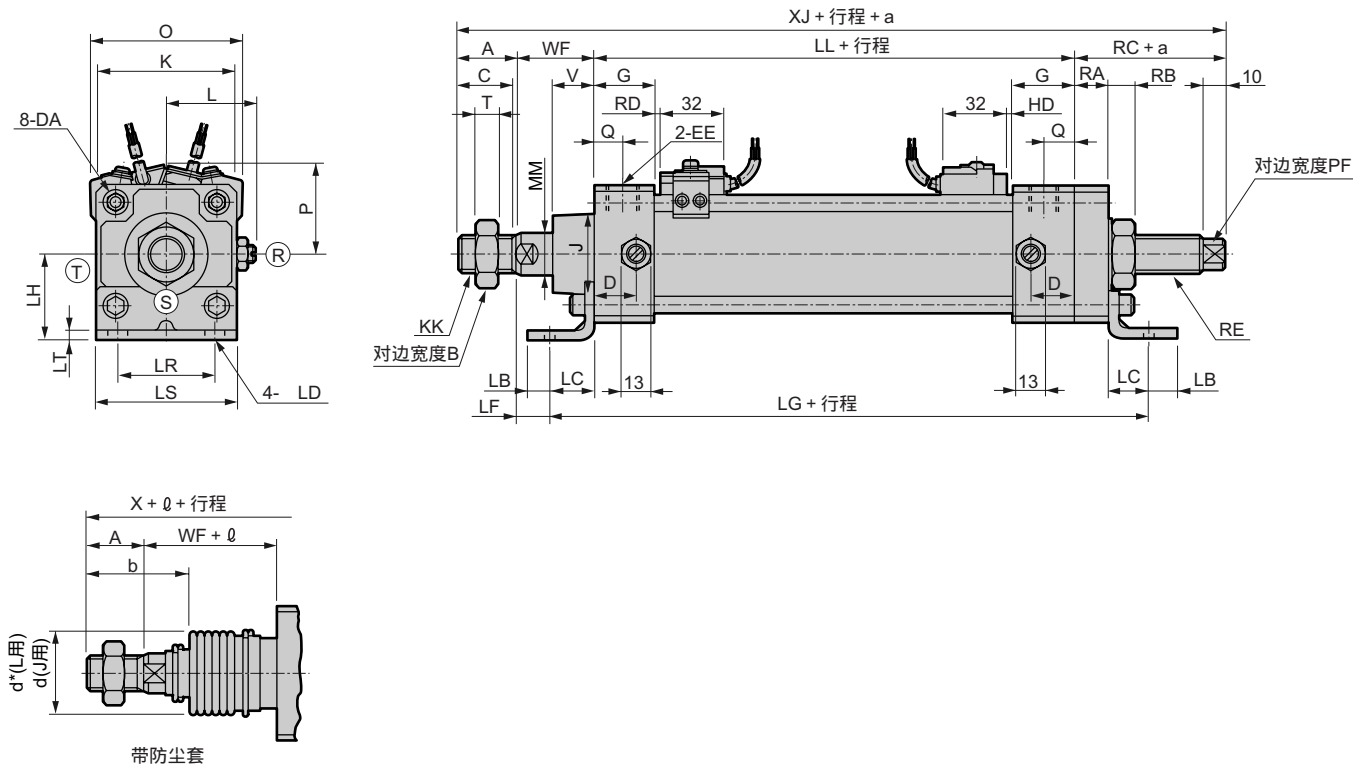

注: (R) (S) (T) 表示缓冲针阀的位置。

:a表示调整行程。

符号	A	B	C	D	DA	EE	G	J	K	KK	L	LL	MM	Q	RA	RB	RC	RE	PF	T	V	WF	XF	XJ
缸径 (mm)	22	22	20	18	M8	Rc1/4	26	31	57	M14x1.5	38 ~ 39.5	93	16	13	14	11	35	M16x1.5	11	8	18.5	33.5	55.5	183.5
40	22	22	20	18	M8	Rc1/4	26	31	57	M14x1.5	38 ~ 39.5	93	16	13	14	11	35	M16x1.5	11	8	18.5	33.5	55.5	183.5
50	28	27	26	20	M8	Rc3/8	28	38	66	M18x1.5	41 ~ 43.5	101	20	14	17	14	41	M20x1.5	14	11	20.5	37	65	207
63	28	27	26	22	M8	Rc3/8	30	38	80	M18x1.5	47.5 ~ 50	105	20	15	17	14	41	M20x1.5	14	11	21	35	63	209
80	36	32	34	26	M12	Rc1/2	34	43	98	M22x1.5	56 ~ 59	116	25	17	20	16	46	M24x1.5	17	13	23.5	48	84	246
100	45	41	43	28	M12	Rc1/2	36	51	118	M26x1.5	66 ~ 69	128	30	18	20	16	46	M24x1.5	17	16	32	53	98	272

符号	带开关				安装尺寸									带防尘套													
	HD	O	P	RD	LB	LC	LD	LF	LG	LH	LR	LS	LT	A	X	b	d	d*	ℓ								
缸径 (mm)																				50	>50 100	>100 150	>150 200	>200 300	>300 400	>400 500	>500时
40	5.5	66	42	5.5	10	19.5	9	14	146	40	40	57	3.2	22	150.5	41	40	40	25.5	41.5	58.5	75.5	108.5	141.5	174.5	(行程/3.0)+8	
50	7.5	73	44	7.5	12	22	9	15	162	40	46	66	4.5	28	168.5	47	47	48	22	36	49	63	90	119	146	(行程/3.6)+7.5	
63	7.5	84	48	7.5	12	30	11	5	182	50	60	80	4.5	28	171	45	47	48	22	36	49	63	90	119	146	(行程/3.6)+7.5	
80	9	104	58	9	14	37	14	11	210	60	74	98	6.0	36	203.5	58.5	53	55	14	26	38	49	72	96	119	(行程/4.3)+2.5	
100	13	120	66	13	21	31	14	12	210	67	80	118	6.0	45	230	69.5	61	65	20	32	42	53	76	98	120	(行程/4.5)+9	

注: 40的缓冲调节针阀位于离中心7.5mm以上的位置。

各安装形式的安装尺寸与SCA2(标准型)相同。请参考第352 ~ 第357页。

- SCP 2
- CMK2
- CMA2
- SCM
- SCA2
- SCS
- CKV2
- CA/0V2
- CAT
- MDC2
- MVC
- SMD2
- MSD
- SSD
- FC
- ULK
- JSK/M2
- JSC3
- JSB3
- UCAC
- STS/L
- LCS
- LCY
- STR2
- UCA2
- STK
- RCC2
- USSD
- USC
- MFC
- GLC
- SHC
- CAC3
- HCM
- HCA
- SRL2
- SRG
- SRM
- SRT
- SRB2
- MRL2
- MRG2
- SM-25
- 一般型缸