

### ■ 特色

1. 氣缸作動以 CY520-02-S 啓動
2. 多種閥體材質(FC, SUS 304,SUS 316)
3. 可水平或垂直安裝
4. 耐用易維修
5. 電磁閥控制並可安裝微動開關
6. 有手動輪，可加油及供氣

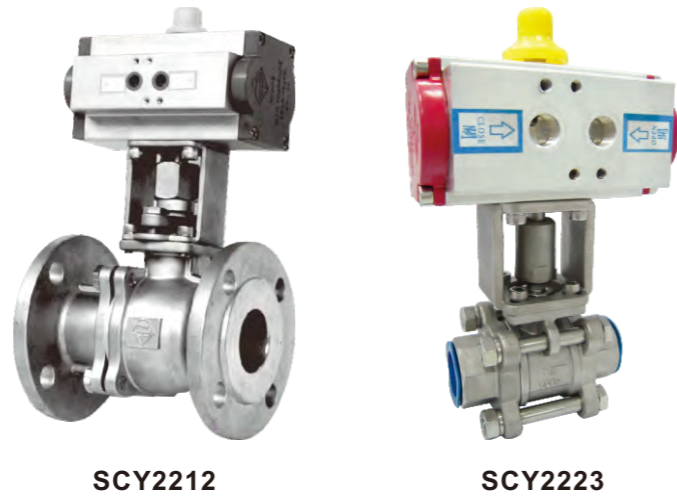

### ■ 訂購代號

<b>SCY2212</b>	<b>F</b>	<b>CA</b>	<b>-</b>	<b>04</b>
304不銹鋼球閥	法蘭規格	氣缸		配管尺寸
	<b>F</b> :10K <b>F3</b> :150LB	<b>空白</b> :不含氣缸 <b>CA</b> :鋁合金氣缸 <b>FC</b> :鑄鐵氣缸		<b>04</b> :1/2" <b>24</b> :2-1/2" <b>06</b> :3/4" <b>30</b> :3" <b>08</b> :1" <b>40</b> :4" <b>12</b> :1-1/4" <b>50</b> :5" <b>14</b> :1-1/2" <b>60</b> :6" <b>20</b> :2"

<b>SCY2223</b>	<b>CA</b>	<b>-</b>	<b>02</b>
316不銹鋼球閥	氣缸		配管尺寸
	<b>空白</b> :不含氣缸 <b>CA</b> :鋁合金氣缸 <b>FC</b> :鑄鐵氣缸		<b>02</b> :1/4" <b>12</b> :1-1/4" <b>03</b> :3/8" <b>14</b> :1-1/2" <b>04</b> :1/2" <b>20</b> :2" <b>06</b> :3/4" <b>24</b> :2-1/2" <b>08</b> :1" <b>30</b> :3"

### ■ 規格表

機型	SCY2212	SCY2223
配管尺寸	法蘭型：1/2" 至 6" (04~60)	牙口型：1/4" 至 3" (02~30)
使用流體	壓縮空氣、水、蒸氣、油	
作動方式	手動及氣動	
作動結構	氣缸為雙活塞拉桿式	
壓力範圍	10K	1000LBS
本體材質	法蘭型：FC SUS304、牙口型：FC SUS316	
工作溫度	-10°C ~ 120°C	
環境溫度	-10°C ~ 50°C	

### ■ 尺寸圖/材質零件表

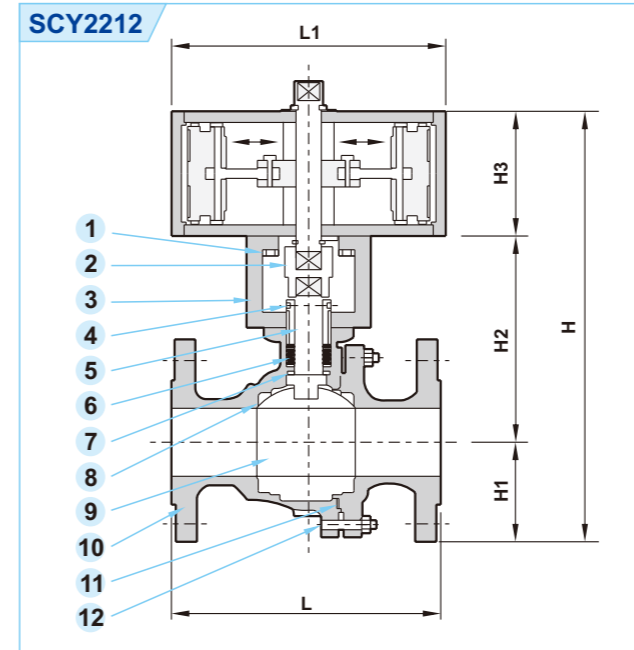

尺寸		L	L1	H	H1	H2	H3
尺寸 mm	尺寸						
15	1/2"	108	109	224	48	97	79
20	3/4"	117	109	228	50	99	79
25	1"	127	131	257	62	105	90
32	1-1/4"	140	165	276	62	105	109
38	1-1/2"	165	165	324	68	147	109
50	2"	178	165	336	77	150	109
65	2-1/2"	190	200	387	86	178	128
80	3"	203	200	396	92	181	128
100	4"	230	249	452	105	204	143
125	5"	300	292	512	132	207	173
150	6"	340	328	588	139	247	202

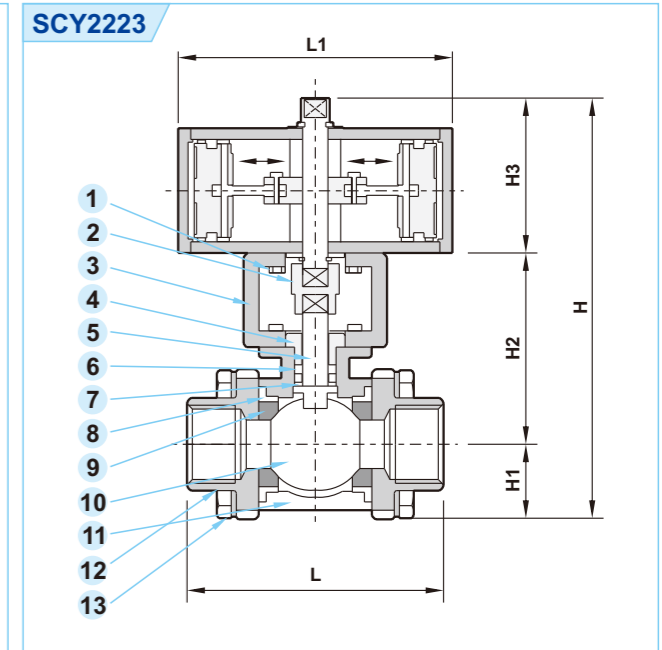

尺寸		L	L1	H	H1	H2	H3
尺寸 mm	尺寸						
11.6	1/4"	65	109	175	20	76	79
12.7	3/8"	65	109	175	20	76	79
15	1/2"	74	109	185	24	82	79
20	3/4"	83	109	191	27	85	79
25	1"	94	131	208	30	88	90
32	1-1/4"	105	165	238	35	94	109
40	1-1/2"	120	165	268	40	119	109
50	2"	136	165	283	47	127	109
65	2-1/2"	167.5	200	337	59	155	128
80	3"	189	200	258	67	168	128

編號	名稱	材質	數量
1	螺栓	SUS304	4
2	轉接器	SCS13	1
3	磁鐵粉心	SCS13	1
4	壓蓋	BC-6	1
5	支柱	SUS304	1
6	墊襯	鐵弗龍	4
7	墊襯	鐵弗龍	1
8	墊襯	鐵弗龍	2
9	座環	SCS13	1
10	球型內座	SCS13	1
11	本體	鐵弗龍	1
12	底蓋	SUS304	4

編號	名稱	材質	數量
1	螺栓	SUS304	4
2	轉接器	SCS13	1
3	磁鐵粉心	SCS13	1
4	壓蓋	SUS304	1
5	支柱	SUS304	1
6	壓蓋墊襯	PTFE	4
7	墊襯	鐵弗龍	1
8	墊襯	PTFE	1
9	座環	PTFE	1
10	球型內座	ASTM A351 GR.CF8M	1
11	本體	ASTM A351 GR.CF8M	1
12	底蓋	ASTM A351 GR.CF8M	2
13	螺栓	SUS304	4